



Lampa solarna w kształcie muszli



Numer artykułu: 610 941

pl Instrukcja użytkowania i gwarancja

Tchibo GmbH D-22290 Hamburg · 113594FV05X03X1 · 2021-01

Drodzy Klienci!

Państwa nowa lampa solarna zapewnia nastrojowe światło.

Diody LED wewnątrz lampy włączają się automatycznie, gdy zapada ciemność, a rano przy wystarczającym poziomie jasności znów się wyłączają.

Lampa posiada wbudowany pakiet akumulatorowy, który gromadzi energię pobraną przez moduł solarny i przetworzoną na prąd elektryczny. Dzięki takiemu rozwiązaniu możliwe jest używanie lampy również w okresach dłuższej niepogody.

Życzymy Państwu wiele radości i satysfakcji z użytkowania tego produktu!

Zespół Tchibo



www.tchibo.pl/instrukcje

Wskazówki bezpieczeństwa



Należy dokładnie przeczytać wskazówki bezpieczeństwa i użytkować produkt wyłącznie w sposób opisany w tej instrukcji, aby uniknąć niezamierzonych urazów ciała lub uszkodzeń sprzętu. W razie zmiany właściciela produktu należy przekazać również tę instrukcję.

Przeznaczenie

Lampa solarna służy do celów dekoracyjnych i nie jest przeznaczona do oświetlania przestrzeni zewnętrznych czy też pomieszczeń. Produkt przeznaczony jest do ciągłego użytku na zewnątrz. Produkt zaprojektowano do użytku prywatnego i nie nadaje się on do zastosowań komercyjnych.

NIEBEZPIECZEŃSTWO - zagrożenie dla dzieci

- Dzieci nie potrafią rozpoznać niebezpieczeństw wynikających z nieprawidłowego obchodzenia się z urządzeniami

elektrycznymi, dlatego nie mogą mieć dostępu do produktu.

- Chronić dzieci przed dostępem do drobnych elementów (np. śrub), które mogą zostać połknięte, oraz materiałów opakowaniowych. Istnieje m.in. niebezpieczeństwo uduszenia!

OSTRZEŻENIE przed obrażeniami ciała

- Nie wolno rozbierać produktu na części. Nie wolno wprowadzać żadnych zmian w produkcie. Nieprawidłowo wykonane naprawy mogą stwarzać poważne zagrożenie dla użytkownika. Wszelkie naprawy produktu powinny być przeprowadzane w zakładzie specjalistycznym lub w Centrum Serwisu.

UWAGA - ryzyko szkód materialnych

- Lampa solarna może być używana w pomieszczeniach oraz na zewnątrz i wykazuje stopień ochrony IPX4. Oznacza to, że produkt jest zabezpieczony przed bryzgami wody, np. deszczem. Nie wolno jednak zanurzać lampy w wodzie.
- Nie umieszczać lampy w nieckach lub zagłębieniach, w których mogą się tworzyć kałuże.
- Otwory na spodzie muszą być zawsze odsłonięte, tak aby w razie potrzeby mogła z nich wypływać woda deszczowa lub kondensat.
- W przypadku ustawienia lampy na zewnątrz w razie nadchodzącej burzy należy ją przenieść do domu.
- Moduł solarny znajduje się wewnątrz lampy solarnej. Nie wolno zaklejać, zasłaniać ani zamaľowywać lampy.
- Do czyszczenia nie należy używać silnych chemikaliów ani agresywnych lub rysujących powierzchnię środków czyszczących.
- Ze względu na bardzo długą żywotność diod świecących LED ich wymiana nie jest konieczna. Nie ma możliwości wymiany tych diod ani nie wolno tego robić.
- W przypadku ustawienia lampy w mieszkaniu: nie można całkowicie wykluczyć, że niektóre lakiery, tworzywa sztuczne lub środki do pielęgnacji mebli mogą wejść w agresywne reakcje z antypoślizgowym materiałem nóżek urządzenia i rozmiękczyć je. Aby uniknąć niepożądanych śladów na meblach, należy w razie potrzeby umieścić pod produktem podkładkę antypoślizgową.
- Lampa solarna nadaje się do użytku zewnętrznego przy temperaturach do ok. -10°C. Przy niższych temperaturach należy ją przechowywać w domu. W przeciwnym razie może dojść do jej uszkodzenia.

Dane techniczne

Model:	610 941
Moduł solarny:	5 V, 2 W
Akumulator:	3x 1,2 V NiMH, 3,6 V / 1000 mAh
Ochrona przed bryzgami wody:	IPX4
Klasa ochronności:	III 
Źródło światła:	7 diod LED
Temperatura otoczenia:	od -10°C do +40°C

Made exclusively for:
Tchibo GmbH, Überseering 18,
22297 Hamburg, Germany,
www.tchibo.pl

W ramach doskonalenia produktu zastrzegamy sobie prawo do wprowadzania zmian w jego konstrukcji i wyglądzie.



Obsługa

Rozpakowanie

- ▷ Wyjąć produkt ostrożnie z opakowania i usunąć wszelkie materiały opakowaniowe.

Czyszczenie

UWAGA - ryzyko szkód materialnych

Do czyszczenia nie należy używać silnych chemikaliów ani agresywnych lub rysujących powierzchni środków czyszczących.

- ▷ W razie potrzeby przetrzeć lampę lekko zwilżoną ściereczką.

Włączanie i wyłączenie lampy

Włącznik/wyłącznik i komora akumulatorka znajdują się na spodzie lampy.

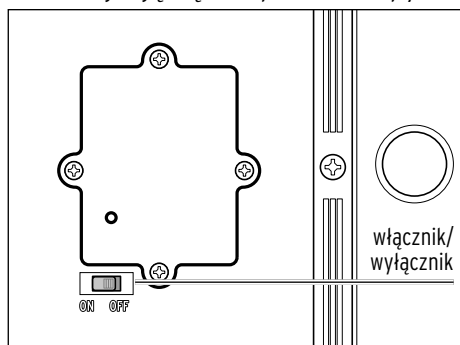

- ▷ Przesunąć włącznik/wyłącznik do pozycji **ON**, aby włączyć diodę LED. Lampa włączy się automatycznie, gdy zapada ciemność i wyłączy przy wzrastającym poziomie jasności.
- ▷ Przesunąć włącznik/wyłącznik do pozycji **OFF**, aby wyłączyć diodę LED. Jeśli jest wystarczająco jasno, pakiet akumulatorowy nadal się ładuje.



Zakres dostawy lampy solarnej nie obejmuje sztyc. Stabilną pozycję lampy zapewnia wbudowany obciążnik.

Wybór miejsca ustawienia lampy

Lampa solarna jest niezależna od sieci elektrycznej. Ponieważ jednak działanie lampy uzależnione jest od dopływu promieni słonecznych, należy uwzględnić następujące punkty:

- Lampę solarną należy ustawić w miejscu, w którym w ciągu dnia moduł solarny będzie jak najdłużej wystawiony na działanie promieni słonecznych.
- Należy unikać ustawiania lampy w miejscu, które w całości lub w dużej części położone jest w cieniu (drzewa, kalenica itp.). Nie ustawiać lampy solarnej po północnej stronie budynku. W ciągu dnia natężenie światła słonecznego po stronie północnej jest niewystarczające.
- W nocy lampa solarna nie powinna być przez cały czas oświetlana przez inne źródła światła (np. przez silny reflektor, który oświetla wjazd do garażu itp.). Należy mieć na uwadze, że wiele źródeł światła jest regulowanych czasowo lub reaguje na ruch i może się załączać dopiero późno w nocy.

Ładowanie pakietu akumulatorowego

- Ładowanie pakietu akumulatorowego jest możliwe tylko wtedy, gdy lampa umieszczona jest w nasłonecznionym miejscu, a moduł solarny jest skierowany do góry.
- W zależności od pogody i położenia słońca ładowanie pakietu akumulatorowego przez moduł solarny może trwać nawet kilka godzin.
- W zimie lub w przypadku dłuższego okresu zachmurzenia może się zdarzyć, że pakiet akumulatorowy nie będzie ładowany w wystarczającym stopniu. Można wówczas podjąć następujące działania:

- a) Wyłączyć lampę solarną na kilka dni. Pakiet akumulatorowy ładowany jest również przy wyłączonych diodach LED.
- b) Naładować pakiet akumulatorowy, ustawiając lampę solarną pod włączoną lampą pokojową. Zachować przy tym minimalny bezpieczny odstęp od materiałów palnych podany na lampie pokojowej.
Nie jest możliwe naładowanie lampy pod świetlówką kompaktową lub liniową.

Problemy i sposoby ich rozwiązywania

Lampa solarna nie świeci.

- Zbyt jasne otoczenie? Sprawdzić, czy na lampę pada światło pochodzące z innych źródeł (np. latarni ulicznych bądź też lamp sterowanych czasowo lub reagujących na ruch). W razie potrzeby zmienić miejsce ustawienia lampy.
- Czy pakiet akumulatorowy jest całkowicie naładowany? Patrz rozdział „Obsługa”.

Diody LED są zepsute.

- Nie ma możliwości wymiany diod LED.

Lampa solarna świeci jedynie słabym światłem.

- Pakiet akumulatorowy nie jest w pełni naładowany lub jest zużyty; wyłączyć lampę solarną na kilka dni lub naładować ją pod włączoną lampą pokojową. Jeżeli nie nastąpi poprawa, należy wymienić pakiet akumulatorowy. Patrz rozdział „Wymiana pakietu akumulatorowego”.

Moc lampy solarnej waha się w zależności od pory roku.

- Jest to zależne od warunków pogodowych i nie stanowi usterki. W lecie warunki pogodowe są najkorzystniejsze, a w zimie najbardziej niekorzystne.

Wymiana pakietu akumulatorowego



OSTRZEŻENIE -
niebezpieczeństwo odniesienia
obrażeń ciała

Lampy solarnej nie wolno używać ze
zwykłymi bateriami, które nie nadają
się do ponownego naładowania.
Istnieje ryzyko wybuchu!

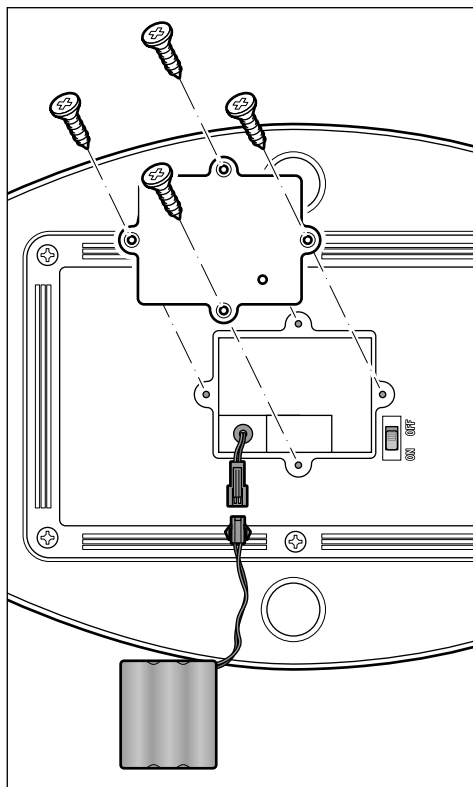

Pakiet akumulatorowy jest przystoso-
wany do długotrwałej eksploatacji.
Po dłuższym okresie użytkowania lampy
może jednak zająć konieczność jego
wymiany.

Akumulatory ulegają naturalnemu
zużyciu, dlatego ich wydajność może
z czasem słabnąć.

1. Odkręcić cztery śrubki pokrywy
komory akumulatora przy pomocy
śrubokręta krzyżakowego.
2. Zdjąć pokrywkę komory akumula-
torów.
3. Ścisnąć wypustki na wtyku starego
pakietu akumulatorowego i wycią-
gnąć ten wtyk. W razie potrzeby
wspomóc się szczypcami płaskimi.
4. Włożyć wtyk nowego pakietu
akumulatorowego. Nowy pakiet
akumulatorowy można zamówić
za pośrednictwem Linii Obsługi
Klienta (patrz rozdział „Gwarancja”).
5. Prawidłowo założyć pokrywkę
na komorę akumulatora.
6. Przykręcić cztery śrubki.

Usuwanie odpadów

Produkt oraz jego opakowanie wyprodukowano z wartościowych materiałów, które nadają się do ponownego wykorzystania. Ponowne przetwarzanie odpadów powoduje zmniejszenie ich ilości i przyczynia się do ochrony środowiska naturalnego.

Opakowanie należy usunąć zgodnie z zasadami segregacji odpadów. Należy wykorzystać lokalne możliwości oddzielnego zbierania papieru, tektury oraz opakowań lekkich.



Urządzenia, które zostały oznaczone tym symbolem, nie mogą być usuwane do zwykłych pojemników na odpady domowe! Użytkownik jest ustawowo zobowiązany do usuwania zużytego sprzętu oddzielnie od odpadów domowych. Urządzenia elektryczne zawierają substancje niebezpieczne. W przypadku nieprawidłowego przechowywania i usuwania mogą one szkodzić zdrowiu oraz środowisku naturalnemu.

Informacji na temat bezpłatnych punktów zbiórki zużytego sprzętu udziela administracja samorządowa.



Baterii ani akumulatorów nie wolno usuwać jako zwykłych odpadów domowych!

Użytkownik jest ustawowo zobligowany do tego, aby przekazywać zużyte baterie i akumulatory do gminnych bądź miejskich punktów zbiórki, względnie usuwać do specjalnych pojemników, udostępnionych w sklepach handlujących bateriami.

Zgodnie z przepisami ochrony środowiska zużyte żarówki należy przekazać do punktu zbiórki elektrośmieci.

Gwarancja

Tchibo GmbH udziela **3-letniej gwarancji** od daty zakupu.

Tchibo GmbH, Überseering 18, 22297 Hamburg, Germany

W okresie gwarancji wszelkie wady materiałowe lub produkcyjne usuwane są bezpłatnie. Warunkiem skorzystania z gwarancji jest przedłożenie dowodu zakupu produktu w Tchibo lub u autoryzowanego partnera handlowego Tchibo. Gwarancja obowiązuje we wszystkich krajach UE, a także na terenie Szwajcarii i Turcji. **Gwarancją nie są objęte** szkody powstałe wskutek nieprawidłowej obsługi produktu lub jego nieprawidłowego odkamieniania, a także części ulegające zużyciu i materiały eksploatacyjne. Można je zamówić poprzez naszą Linję Obsługi Klienta. Naprawy sprzętu niepodlegające gwarancji (tzw. naprawy pozagwarancyjne) mogą zostać odpłatnie wykonane w naszym Centrum Serwisu, o ile jest to jeszcze możliwe. Niniejsza gwarancja nie ogranicza **praw wynikających z ustawowej rękojmi**.

Serwis i naprawy

Jeżeli wbrew oczekiwaniom ujawni się jakakolwiek wada produktu, należy w pierwszej kolejności skontaktować się z naszą Linją Obsługi Klienta. Nasi pracownicy chętnie pomogą i omówią z Państwem dalszy sposób postępowania.

 **Jeżeli konieczne będzie przesłanie produktu**, należy podać następujące informacje:

- **dane adresowe**,
- **numer telefonu** (dostępny w ciągu dnia) i/lub **adres e-mail**,
- **data zakupu** oraz
- możliwie **jak najdokładniejszy opis usterki**.

Do produktu należy dołączyć **kopię dowodu zakupu**. Produkt należy starannie zapakować, tak aby był właściwie zabezpieczony podczas transportu. Zgodnie z ustaleniami z naszą Obsługą Klienta produkt zostanie od Państwa odebrany. Tylko w ten sposób można zagwarantować szybką naprawę i odesłanie produktu. Można też osobiście oddać produkt w najbliższym sklepie Tchibo.

Jeżeli okaże się, że usterka nie jest objęta gwarancją, należy poinformować nas, czy:

- życząc sobie Państwo przygotowanie kosztorysu, jeśli koszty przekraczają kwotę 65 zł, czy
- produkt ma zostać (odpłatnie) odesłany do Państwa w stanie nienaprawionym, czy też
- produkt ma zostać zutylizowany (bezpłatnie).

Aby uzyskać dodatkowe **informacje o produkcie, zamówić akcesoria lub zapytać o nasz serwis gwarancyjny i pozagwarancyjny** prosimy o kontakt telefoniczny z naszą Linją Obsługi Klienta. W przypadku pytań dotyczących produktu prosimy o podanie numeru artykułu.

Linia Obsługi Klienta



801 080 016

(z telefonów stacjonarnych opłata jak za połączenia lokalne, z telefonów komórkowych wg taryfy danego operatora)

od poniedziałku do piątku
w godz. 8.00 - 20.00
w sobotę w godz. 8.00 - 16.00
e-mail: service@tchibo.pl

Numer artykułu: 610 941