

Tchibo

- de Aufbauanleitung
- fr Instructions de montage
- it Istruzioni di montaggio
- en Assembly instructions
- cs Návod k montáži
- pl Instrukcja montażu
- sk Návod na montáž
- hu Összeszerelési útmutató
- tr Kurulum talimatları

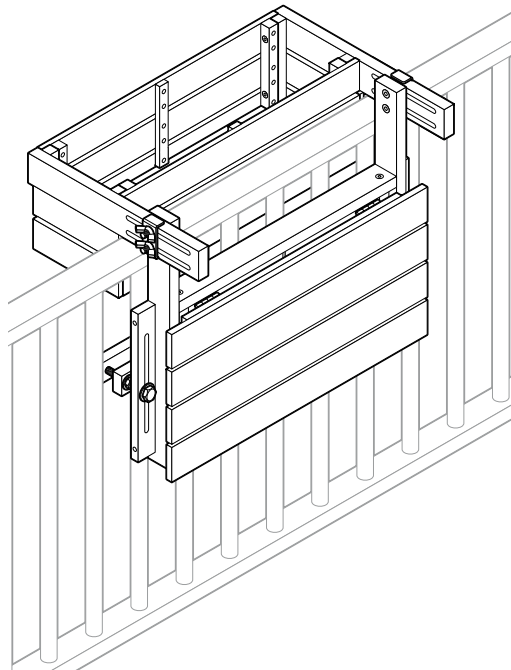
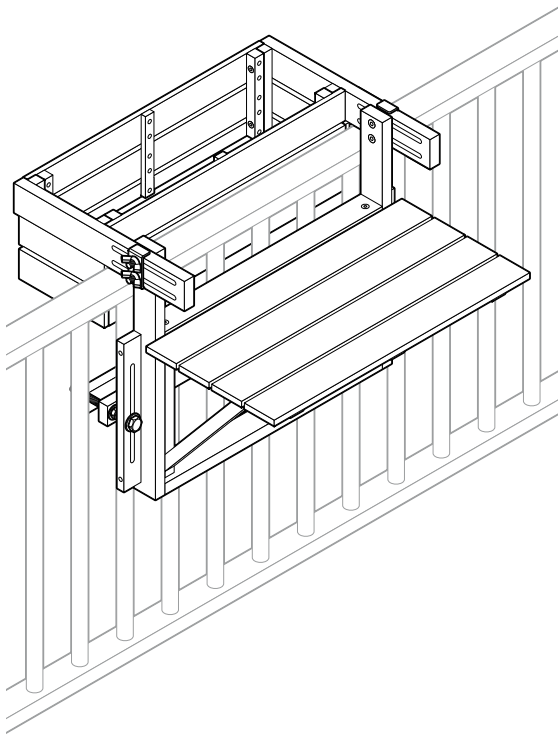

Achtung! Unbedingt zuerst lesen! Zum späteren Nachlesen aufbewahren!
Attention! À lire avant l'utilisation! À conserver pour toute consultation ultérieure!

Importante! Leggere attentamente prima dell'utilizzo! Conservare per riferimenti futuri!

Important! Read before assembling! Retain for future reference!

Pozor! Nutno nejdřív přečíst! Uchovejte k pozdějšímu přečtení!

Uwaga! Najpierw koniecznie przeczytać! Zachować do późniejszego wykorzystania!

Pozor! Bezpodmienečne si najprv prečítajte! Uschovajte pre prípad neskoršej potreby!

Figyelem! A szerelés előtt feltétlenül olvassa el! Őrizze meg az útmutatót, hogy később ismét át tudja olvasni!

Dikkat! Mutlaka okuyun! Daha sonra tekrar okumak için saklayın!

Liebe Kundin, lieber Kunde!

Bewahren Sie diese Anleitung zum späteren Nachlesen auf.
Bei Weitergabe des Artikels übergeben Sie auch diese Aufbauanleitung.
Wir wünschen Ihnen viel Freude mit diesem Artikel.

Ihr Tchibo Team

Zu Ihrer Sicherheit



GEFAHR für Kinder

- Halten Sie Kinder vom Verpackungsmaterial fern. Die Tüten und Folien sind kein Spielzeug. Achten Sie darauf, dass diese nicht über den Kopf gestülpt oder Teile davon verschluckt werden. Erstickungsgefahr!
- Für die sichere Montage wird der Artikel mit diversen Kleinteilen ausgeliefert. Diese Teile können bei Verschlucken lebensgefährlich sein. Halten Sie deshalb Kinder fern, wenn Sie den Artikel montieren.
- Halten Sie Kleinkinder von dem Artikel fern, da sie versuchen könnten, sich daran hochzuziehen oder hinaufzuklettern.

VORSICHT - Verletzungsgefahren und Sachschäden!

- **Bringen Sie den Artikel nur an dafür geeigneten Balkongeländern an** - siehe Abschnitt „Geeignete Balkongeländer“. Überprüfen Sie regelmäßig den festen Sitz am Geländer und ziehen Sie die Flügelmuttern oben an der Klemmhalterung sowie die Muttern unten an der Klemmleiste nach.
- Überlasten Sie den Pflanzkasten nicht und stellen Sie dort nichts hinein, das bei starkem Wind oder Unwetter heraus- und vom Balkon fallen könnte.
- Stellen oder setzen Sie sich nicht auf den Artikel. Er könnte sich vom Balkongeländer lösen oder beschädigt werden.
- Montieren Sie den Artikel auf einer weichen und ebenen Unterlage; legen Sie die Transportpappe unter, damit die Oberflächen nicht zerkratzt oder beschädigt werden.
- Kontrollieren Sie regelmäßig alle Schraubverbindungen und ziehen diese ggf. nach.
- Achten Sie beim Hoch- und Herunterklappen der Tischplatte darauf, dass Sie sich nicht klemmen.
- Verwenden Sie den Artikel nur für seinen vorgesehenen Verwendungszweck und überlasten Sie ihn nicht.

Verwendungszweck

Der Artikel ist für den Gebrauch im Freien geeignet.

Der Artikel ist für den privaten Haushalt vorgesehen und für gewerbliche Zwecke ungeeignet.

Auspacken und Entsorgen

Entfernen Sie sorgfältig sämtliches Verpackungsmaterial und entsorgen Sie es sortenrein. Achten Sie darauf, dass Sie nicht versehentlich Montagematerial wegwerfen.

Zur Pflege

Der Artikel wurde aus Akazienholz hergestellt, das von Natur aus sehr widerstandsfähig ist. Das Holz wurde zusätzlich mit Öl behandelt, um den Schutz vor Umwelteinflüssen und vor Rissbildung durch Austrocknen zu verstärken.

Wir empfehlen Ihnen, folgende Punkte zur Pflege zu beachten:

- Verwenden Sie zum Reinigen keine scheuernden oder ätzenden Mittel bzw. harte Bürsten etc. Reinigen Sie die Oberflächen mit einem leicht angefeuchteten Tuch und wischen Sie mit einem trockenen Tuch nach.
- Das Akazienholz enthält natürliche Farbpigmente, die in der ersten Zeit durch Feuchtigkeit (z.B. Regen) ausgewaschen werden können. Spülen Sie den Artikel deshalb vor dem Aufstellen mehrmals über einem unempfindlichen Untergrund mit klarem Wasser ab. So vermeiden Sie eventuelle Abfärbungen auf den Untergrund (z.B. Terrassenfliesen).
- Ölen Sie das Holz in regelmäßigen Abständen nach, um seinen Schutz zu erhalten. Wählen Sie dazu einen gut belüfteten Ort und schützen Sie den Untergrund - z.B. mit einer dicken Pappe - vor heruntertropfendem Öl. Gehen Sie beim Nachölen wie folgt vor:

1. Reinigen Sie den Artikel mit einer Bürste und milder Seifenlauge. Spülen Sie gründlich mit klarem Wasser nach und lassen Sie den Artikel danach gut trocknen.
Achtung: Benutzen Sie keinen Hochdruckreiniger, da sonst die Holzstruktur beschädigt wird.
 2. Schleifen Sie die Holzoberfläche ggf. leicht mit feinem Schleifpapier (Körnung 180) an, damit das Öl besser einziehen kann. Verwenden Sie bei größeren Flächen eine Staubmaske und wischen Sie den Schleifstaub anschließend mit einem leicht angefeuchteten Tuch ab.
 3. Ölen Sie das Holz mit einem für Akazienholz geeigneten Öl ein. Achten Sie darauf, dass die Farbpigmentierung des Öls der Farbe des Holzes entspricht. Tragen Sie das Öl vorzugsweise mit einem Pinsel satt auf die Holzoberfläche auf und verteilen Sie es zügig und gleichmäßig. Alternativ können Sie dazu auch einen Lappen verwenden.
 4. Wischen Sie nach ca. 15-25 Minuten überschüssiges, nicht eingezogenes Öl mit einem sauberen Lappen auf. So vermeiden Sie die Entstehung von hartnäckigen klebrigen Ölflecken und Laufnasen.
-  Für eine intensivere Behandlung können Sie das Holz drei- bis viermal einölen. Lassen Sie das Öl vor jedem erneuten Auftragen mindestens 24 Stunden aushärten, damit das Holz auch in tieferen Schichten gut geschützt ist. Schleifen Sie die Oberfläche ggf. vor dem jeweils nächsten Einölen mit sehr feinem Schleifpapier (Körnung 220) erneut an.
5. Lassen Sie den Artikel anschließend mindestens 48 Stunden gut geschützt vor der Witterung trocknen, bevor Sie ihn wieder in Gebrauch nehmen.



ACHTUNG - Brandgefahr!

Ölgetränkte Lappen niemals zusammengeknüllt trocknen lassen, da diese sich sonst selbst entzünden können. Hängen Sie den Lappen unmittelbar nach Gebrauch ausgebreitet und mit Wäscheklammern fixiert an einer Leine zum Trocknen auf.

Bei lang anhaltenden Schlechtwetterphasen sowie in den Wintermonaten empfehlen wir Ihnen, den Artikel geschützt und trocken aufzubewahren.

Holz ist ein Naturprodukt. Es unterliegt somit Veränderungen in Farbe und Maserung. Bei lang anhaltender Hitze und Trockenheit können feine Risse auftreten. Diese beeinträchtigen die Qualität und Funktion des Artikels nicht.

Chère cliente, cher client!

Conservez ces instructions de montage pour pouvoir les consulter ultérieurement. Si vous donnez, prêtez ou vendez cet article, remettez ces instructions en même temps que l'article.

Nous vous souhaitons beaucoup de plaisir avec cet article.

L'équipe Tchibo

Pour votre sécurité

DANGER: risques pour les enfants

- Tenez les emballages hors de portée des enfants. Les sacs et les films ne sont pas des jouets. Veillez à ce que les enfants ne se les mettent pas sur la tête ou n'en avalent pas des morceaux. Risque d'étouffement!
- Cet article est livré avec de nombreux petits éléments de montage qui peuvent entraîner la mort s'ils sont ingérés. Assemblez donc l'article en dehors de la présence d'enfants.
- Tenez les enfants en bas âge à distance de l'article, car ils pourraient essayer de s'y accrocher ou de l'escalader.

PRUDENCE - risque de blessures et de détériorations!

- **Fixez l'article uniquement sur des balcons adaptés** - voir la section «Balcons adaptés». Vérifiez régulièrement que l'article est bien fixé au garde-corps et resserrez les écrous à oreilles en haut du support ainsi que les écrous de la barre de serrage.
- Ne surchargez pas le bac à fleurs suspendu et ne posez rien à l'intérieur qui risque de tomber en cas de vents forts ou d'intempéries.
- Ne vous asseyez pas et ne vous mettez pas debout sur l'article. Il pourrait se détacher du balcon ou être endommagé.
- Assemblez l'article sur une surface souple et plane, en le posant éventuellement sur l'emballage en carton afin d'éviter de rayer ou d'endommager les surfaces.
- Vérifiez régulièrement que toutes les vis sont bien fixées. Resserrez-les, le cas échéant.
- Veillez à ne pas vous pincer les doigts en en soulevant et en rabattant le plateau.
- N'utilisez l'article que dans le domaine d'utilisation prévu et ne le surchargez pas.

Domaine d'utilisation

Cet article est destiné à une utilisation à l'extérieur.

Cet article est conçu pour une utilisation privée et ne convient pas à un usage commercial ou professionnel.

Déballage et élimination des emballages

Enlevez soigneusement tout le matériel d'emballage et éliminez-le selon les principes de la collecte sélective. Veillez à ne pas jeter par inadvertance le matériel de montage.

Entretien

Cet article est fabriqué en bois d'acacia qui est naturellement très résistant. De plus, le bois est traité à l'huile afin de renforcer la protection contre les influences environnementales et les fissures provoquées par la sécheresse.

Nous vous recommandons de respecter les conseils d'entretien suivants:

- Pour le nettoyage, n'utilisez en aucun cas de produits abrasifs ou caustiques, ni de brosses dures, etc. Nettoyez les surfaces avec un chiffon légèrement humide et essuyez-les ensuite avec un chiffon sec.
- Le bois d'acacia contient des pigments naturels pouvant être délavés au début par l'humidité (p. ex. la pluie). Nettoyez donc l'article plusieurs fois à l'eau claire sur une surface robuste avant de l'installer. Vous éviterez ainsi que les pigments ne déteignent éventuellement sur le sol (par ex. dalles de terrasse).
- Huilez le bois à intervalles réguliers pour le préserver. Pour cela, choisissez un endroit bien ventilé et protégez le sol avant d'appliquer l'huile, par ex. avec un carton épais, afin d'éviter les gouttes.

Pour les prochaines applications, procédez comme suit:

1. Nettoyez l'article avec une brosse et de l'eau savonneuse. Rincez soigneusement à l'eau claire puis faites bien sécher l'article. Attention: N'utilisez pas de nettoyeur à haute pression, vous risquez sinon d'endommager la structure du bois.
2. Si nécessaire, poncez légèrement la surface du bois avec du papier de verre fin (grain 180) afin que l'huile pénètre mieux. Pour les surfaces plus grandes, portez un masque anti-poussière puis essuyez la poussière de ponçage avec un chiffon légèrement humidifié.
3. Huilez le bois avec une huile adaptée au bois d'acacia. Veillez à ce que la pigmentation de l'huile corresponde à la couleur du bois. Appliquez généreusement l'huile sur la surface du bois de préférence à l'aide d'un pinceau en la répartissant rapidement et uniformément. Vous pouvez aussi appliquer l'huile avec un chiffon.
4. Après environ 15 à 25 minutes, essuyez l'excédent d'huile non absorbée à l'aide d'un chiffon propre. Vous éviterez ainsi la formation de taches d'huile collantes et tenaces.
5. Pour finir, faites sécher l'article pendant au moins 48 heures, bien à l'abri des intempéries avant de le réutiliser.



Pour un traitement plus intensif, vous pouvez huiler trois à quatre fois le bois. Laissez l'huile durcir pendant au moins 24 heures avant toute nouvelle application pour que le bois soit bien protégé, même dans les couches profondes. Si nécessaire, poncez de nouveau la surface avec un papier de verre très fin (grain 220) avant l'application suivante.



ATTENTION - risque d'incendie!

Ne laissez jamais un chiffon imprégné d'huile sécher en étant tout froissé: il pourrait s'enflammer. Étendez le chiffon sur un fil immédiatement après utilisation à l'aide de pinces à linge pour le faire sécher.

En cas de longues périodes de mauvais temps ou pendant les mois d'hiver, nous vous recommandons de mettre l'article à l'abri dans un endroit sec.

Le bois est un produit naturel. Il est donc soumis à des variations de teinte et de veinage. La chaleur et la sécheresse extrêmes peuvent entraîner des fissures fines qui n'auront cependant aucune influence sur la qualité et la fonction de l'article.

Gentili clienti!

Conservare le presenti istruzioni per consultazione futura.

In caso di cessione dell'articolo, consegnare anche le presenti istruzioni.

Ci auguriamo che l'articolo acquistato soddisfi pienamente le vostre esigenze.

Il vostro team Tchibo

Per la vostra sicurezza



PERICOLO per i bambini

- Tenere i bambini lontani dai materiali di imballaggio. I sacchetti e le plastiche di imballaggio non sono giocattoli. Controllare che non vengano applicati sulla testa o che alcuni componenti non vengano ingeriti. Pericolo di soffocamento!
- L'articolo comprende numerosi componenti di piccole dimensioni che ne garantiscono il montaggio sicuro e che possono essere letali se ingeriti. Tenerli lontano dalla portata dei bambini durante il montaggio dell'articolo.
- Tenere i bambini piccoli lontano dall'articolo, perché potrebbero utilizzarlo per cercare di alzarsi o per arrampicarsi.

ATTENZIONE: pericolo di lesioni o danni materiali!

- **Fissare l'articolo solo a ringhiere per balconi adatte** - vedere la sezione „Ringhiere per balconi adatte”. Controllare regolarmente che il fissaggio alla ringhiera sia saldo e serrare i dadi ad alette nella parte superiore del supporto di fissaggio e i dadi nella parte inferiore della barra di fissaggio.
- Non sovraccaricare la fioriera e non collocarvi oggetti che potrebbero cadere dal balcone in caso di forte vento o maltempo.
- Non salire o sedersi sull'articolo: potrebbe staccarsi dalla ringhiera del balcone o danneggiarsi.
- Montare l'articolo su un supporto piano e morbido; appoggiare l'articolo sul cartone utilizzato per il trasporto in modo da non graffiare o danneggiare le superfici.
- Controllare regolarmente tutte le connessioni a vite e stringerle, se necessario.
- Fare attenzione a non schiacciarsi le dita quando si solleva o si abbassa il piano del tavolo.
- Utilizzare l'articolo unicamente per lo scopo previsto e non sovraccaricarlo.

Finalità d'uso

L'articolo è idoneo per l'uso in ambiente esterno.

L'articolo è destinato all'uso domestico e non è adatto a scopi commerciali.

Disimballaggio e smaltimento

Estrarre con cura l'articolo dal materiale di imballaggio e smaltire quest'ultimo in base alla relativa natura. Assicurarsi di non gettare via materiale di montaggio importante.

Manutenzione

L'articolo è realizzato in legno di acacia, che per natura è molto resistente.

Il legno inoltre è stato trattato con olio per aumentare la protezione dagli agenti atmosferici e dalla formazione di crepe in seguito a essiccamento.

Per la cura dell'articolo attenersi a quanto segue:

- Per la pulizia non utilizzare prodotti abrasivi o corrosivi o spazzole dure, ecc. Pulire le superfici con un panno leggermente umido, quindi ripassare con un panno asciutto.
- Il legno di acacia presenta pigmenti colorati, naturali, che nel primo periodo di vita, possono attenuarsi in seguito all'azione dell'umidità (per es. della pioggia). Prima dell'installazione si consiglia pertanto di sciacquare l'articolo, adagiandolo su una base resistente, più volte con acqua pulita. In tal modo si evitano eventuali decolorazioni sul pavimento (per es. sulle piastrelle del terrazzo).
- Oliare il legno ad intervalli regolari per proteggerlo. Scegliere per tale operazione un luogo ben ventilato e proteggere il pavimento sottostante, per es. usando un cartone spesso, dalle gocce di olio. Durante l'operazione di oliatura procedere nel seguente modo:

1. Pulire l'articolo con una spazzola e acqua saponata ad azione media. Sciacquare con cura l'articolo con acqua pulita e lasciarlo asciugare. Attenzione: non usare pulitrici a pressione perché si rischia di danneggiare la struttura di legno.
 2. Eventualmente levigare in modo delicato la superficie in legno con carta vetrata (grana 180), per favorire la penetrazione di olio. Per il trattamento di superfici ampie si consiglia di indossare una mascherina anti-polvere e alla fine del lavoro pulire la polvere della levigatura con un panno lievemente umido.
 3. Oliare con prodotto indicato per legno di acacia. Controllare che la pigmentazione dell'olio corrisponda a quella del legno. Cospargere l'olio con un pennello sulla superficie del legno applicandolo in modo rapido e uniforme. In alternativa si può usare un panno.
 4. Dopo ca. 15-25 minuti asciugare l'olio in eccesso, non penetrato, usando un panno pulito. In tal modo si evita la formazione di macchie di olio, appiccicose e tenaci e scolature.
-  Per un trattamento intensivo, trattare il legno con tre o quattro passate. Prima di ogni applicazione successiva, lasciar asciugare l'olio per circa 24 ore, in modo da proteggere il legno anche negli strati più profondi. Levigare eventualmente la superficie prima di ogni ulteriore applicazione di olio con carta vetrata fine (grana 220).
5. Infine, prima dell'utilizzo, lasciar asciugare l'articolo per almeno 48 ore, in un luogo protetto dalle intemperie.



ATTENZIONE - Pericolo di incendio!

I panni imbevuti di olio non vanno lasciati ad asciugare, tutti ripiegati su sé stessi, perché possono infiammarsi. Subito dopo l'uso, appendere il panno, per farlo asciugare, ad un filo, ben disteso e fissarlo con mollette da bucato.

In caso di maltempo prolungato e nei mesi invernali, si consiglia di conservare l'articolo in un luogo protetto e all'asciutto.

Il legno è un prodotto naturale. Può subire quindi variazioni nel colore e nella struttura. In presenza di calore e clima molto asciutto prolungato, possono formarsi delle crepe sottili che non compromettono la qualità e il funzionamento dell'articolo.

Dear Customer

Keep these instructions for future reference. If you give this product to someone else, remember to also include these assembly instructions.

We hope you will be entirely satisfied with your purchase.

Your Tchibo Team

For your safety

DANGER to children

- Keep the packaging material out of the reach of children. The plastic bags and protective films are not toys. Make sure that children do not pull them over their heads and that no parts of them are swallowed. Risk of suffocation!
- For correct assembly the product comes with various small parts. These parts can present danger to life if swallowed. Therefore, keep children away while assembling the product.
- Keep infants away from the product, as they might try to pull themselves up on it or climb onto it.

CAUTION - risk of injury and material damage!

- **Only attach the product to suitable balcony balustrades** - see section 'Suitable balcony balustrades'. Regularly check that it is securely attached to the railing and tighten the wing nuts at the top of the clamp bracket and the nuts at the bottom of the clamp strip.
- Do not overload the planter box and do not place anything in it that could fall out and off the balcony in strong winds or storms.
- Never stand or sit on the product. It could become detached from the balcony balustrade or be damaged.
- Assemble the product on a soft and even surface, placing the transport cardboard underneath to avoid damaging or scratching any part of its surface.
- Check at regular intervals whether all screw connections are tight and retighten them if necessary.
- When folding the tabletop up and down, take care not to get your fingers caught.
- Use the product for its intended purpose only and do not overload it.

Intended use

The product is suitable for outdoor use.

It is designed for home use and is not suitable for commercial purposes.

Unpacking and disposal

Carefully remove all packaging material and dispose of it in the proper manner. Take care not to accidentally throw away any assembly materials.

Care

This product has been manufactured from acacia wood, which is renowned for its high natural durability. The wood has also been treated with oil to protect it from the elements and increase its resistance to cracking due to drying out.

To keep the product looking its best, we recommend the following care:

- Do not use abrasive or caustic cleaning agents or hard brushes, etc., for cleaning. Clean the surfaces with a slightly damp cloth and wipe them off with a dry cloth.
- Acacia wood contains natural colour pigments that may be washed out by moisture (e.g. rain) during the initial period of use. Therefore, before setting up the product, rinse it several times with clean water over a surface that is not likely to stain. This will avoid marking the surface (e.g. patio slabs or tiles).
- Re-oil the wood at regular intervals to retain a good level of protection. Select a well-ventilated space to do this and protect the ground from dripping oil, e.g. using thick cardboard. Please proceed as follows for re-oiling the wood:
 1. Clean the product using a brush and mild soapy water. Then rinse it thoroughly with clean water and allow it to dry completely. Caution: Do not use pressure cleaning machines, as this will damage the texture of the wood.
 2. Sand the wooden surface slightly with fine sandpaper (grain 180) if necessary so that it can better absorb the oil. Wear a dust mask when working with larger surfaces and then wipe off the sanded dust with a slightly damp cloth.
 3. Treat the wood with an oil suitable for acacia wood. Make sure the oil's colour pigmentation matches the colour of the wood. It is best to use a brush to apply a thick layer of oil, spreading it quickly and evenly over the wooden surfaces. Alternatively, you can also use a cloth.
 4. After approx. 15-25 minutes, use a clean cloth to wipe off any excess oil that has not been absorbed by the wood. This will help prevent the formation of stubborn, sticky patches of oil and streaks.
-  For a more intensive treatment, you can oil the wood three to four times. Leave each layer of oil to set for at least 24 hours before applying more to ensure the wood is also well-protected in the deeper layers. If necessary, sand the surface again with very fine sandpaper (grain 220) before applying the next layer of oil.
- 5. Then leave the product to dry for at least 48 hours in a place where it is protected from the elements before using it again.



WARNING - risk of fire!

Never leave oil-soaked cloths crumpled up in a ball to dry out, as they may self-ignite. Immediately after using the cloth, spread it out and hang it on a clothes line with pegs to dry.

We recommend that you store the product in a dry, sheltered place during long periods of bad weather and throughout the winter months.

Wood is a natural product. This means it is subject to variations in colour and grain. Fine cracks may appear after long periods of hot, dry weather. These do not impair the product's quality or function.

Vážení zákazníci,

uschovejte si tento návod pro pozdější potřebu.

Při předávání výrobku s ním předejte i tento návod k montáži.

Přejeme Vám, abyste byli s tímto výrobkem dlouho spokojeni.

Váš tým Tchibo

Pro Vaši bezpečnost



NEBEZPEČÍ pro děti

- Obalový materiál se nesmí dostat do rukou dětem. Sáčky a fólie nejsou hračky. Dbejte na to, aby si je děti nenatahovaly na hlavu nebo jich část nespolkly. Nebezpečí udušení!
- Pro bezpečnou montáž je tento výrobek dodáván s různými malými díly. Tyto díly však mohou být v případě spolknutí životu nebezpečné. Proto během montáže udržujte děti mimo pracovní oblast.
- Výrobek udržujte mimo dosah malých dětí, protože by se mohly pokoušet vytáhnout se nahoru či na něj vylézt.

POZOR - nebezpečí poranění a vzniku věcných škod!

- **Výrobek připevňujte pouze na k tomu vhodná balkonová zábradlí** - viz oddíl „Vhodné balkonové zábradlí“. Pravidelně kontrolujte, zda je uchycení na zábradlí pevné a dotahujte křídlové matice nahoře na svorce i matice dole na upínací liště.
- Nepřetěžujte truhlík a nevkládejte do něj nic, co by se při silném větru nebo bouři mohlo převrhnout či spadnout z balkonu.
- Na výrobek si nestoupejte ani nesedejte. Mohl by se ze zábradlí balkonu uvolnit nebo poškodit.
- Výrobek montujte na měkkém a rovném podkladu; popřípadě jej podložte přepravní lepenkou, aby nedošlo k poškrábání nebo poškození povrchů.
- Pravidelně zkontrolujte všechna šroubová spojení a případně šrouby dotáhněte.
- Při vyklápění a sklápění desek stolu dbejte na to, abyste se neskřípli.
- Výrobek používejte jen k určenému účelu a nepřetěžujte jej.

Účel použití

Tento výrobek je vhodný k používání venku.

Je určen k soukromému využití a není vhodný ke komerčním účelům.

Vybalení a likvidace

Pečlivě odstraňte veškerý obalový materiál, roztráďte jej a zlikvidujte.

Pozor, abyste nedopatřením nevyhodili montážní materiál.

Ošetřování

Tento výrobek byl vyroben z akátového dřeva, které je od přírody velmi odolné. Dřevo bylo navíc ke zvýšení ochrany před povětrnostními vlivy a tvořením trhlin při vysychání ošetřeno olejem.

Doporučujeme, abyste při ošetřování dodržovali následující body:

- K čištění nepoužívejte abrazivní ani leptavé prostředky, popř. tvrdé kartáče apod. Povrchy čistěte lehce navlhčeným hadříkem a otírejte suchým hadříkem.
- Akátové dřevo obsahuje přírodní barevné pigmenty, které mohou být zpočátku vlhkostí (např. deštěm) vymývány. Proto výrobek před jeho umístěním několikrát omyjte čistou vodou nad odolným povrchem. Tím zabráníte eventuálnímu zbarvení podkladu (např. dlaždic na terase).
- K zachování odolnosti v pravidelných intervalech natírejte dřevo olejem. K tomu účelu si vyberte dobře větrané místo a chraňte podklad - např. tlustým kartonem - před olejem kapajícím dolů. Při opětovném natírání olejem postupujte následovně:
 1. Výrobek vyčistěte kartáčem a jemným mýdlovým roztokem. Opláchněte výrobek důkladně čistou vodou a nechte jej dobře uschnout. Pozor: Nepoužívejte vysokotlaké čističe, aby nedošlo k poškození struktury dřeva.
 2. Dřevěný povrch případně lehce obruste jemným brusným papírem (se zrnitostí 180), aby olej mohl lépe vsáknout. U větších ploch použijte masku proti prachu a prach z broušení následně utřete mírně navlhčeným hadříkem.
 3. Dřevo natírejte olejem vhodným pro akátové dřevo. Dbejte, aby se barevné pigmenty oleje shodovaly s barvou dřeva. Olej nanášejte na dřevěný povrch v dostatečném množství přednostně štětcem a rychle a rovnoměrně jej rozetřete. Alternativně k tomuto účelu můžete použít také hadr.
 4. Zhruba po 15-25 minutách setřete přebytečný olej, který se nevsákl, čistým hadrem. Tím zabráníte vzniku úporných lepivých olejových skvrn a skvrn od tekoucího oleje.
- Pro intenzivnější ošetření musíte dřevo natřít olejem třikrát až čtyřikrát. Olej nechte před každým dalším nanesením po dobu minimálně 24 hodin vytvrdit, aby bylo dřevo i v hlubších vrstvách dobře chráněné. Povrch před dalším olejováním případně vždy znovu obruste velmi jemným smirkovým papírem (se zrnitostí 220).
- 5. Než výrobek začnete opět používat, nechte jej po dobu minimálně 48 hodin schnout tak, aby byl dobře chráněný před povětrnostními vlivy.



POZOR - nebezpečí požáru!

Hadry namočené v oleji nenechte nikdy schnout pomačkané, protože jinak by se mohly samy vznítit. Hadr ihned po použití pověste rozprostřený na šňůru na prádlo a připněte jej kolíčky na prádlo, aby mohl uschnout.

Během dlouhodobých fází špatného počasí a v zimních měsících Vám doporučujeme tento výrobek uchovávat na chráněném místě a v suchu. Dřevo je přírodní produkt. Proto u něho dochází ke změně barvy a kresby. Za dlouho trvajícího horka a sucha může dojít ke vzniku jemných trhlin, které však nenarušují kvalitu a funkci výrobku.

Drodzy Klienci!

Niniejszą instrukcję należy zachować do późniejszego wykorzystania. Przy ewentualnej zmianie właściciela produktu należy przekazać również tę instrukcję montażu.

Życzymy Państwu wiele radości i satysfakcji z użytkowania tego produktu.

Zespół Tchibo

Dla bezpieczeństwa użytkownika

NIEBEZPIECZEŃSTWO - zagrożenie dla dzieci

- Dzieci nie mogą mieć dostępu do materiałów opakowaniowych. Torebki oraz folie nie są zabawkami. Należy zwrócić uwagę, aby nie zostały naciągnięte na głowę i aby ich części nie zostały połknięte. Istnieje niebezpieczeństwo uduszenia/udławienia!
- Aby montaż przebiegał sprawnie i bezpiecznie, do produktu dołączono różne drobne części. Ich połknięcie może być śmiertelnie niebezpieczne. Z tego powodu należy dopilnować, aby podczas montażu produktu w pobliżu nie znajdowały się dzieci.
- Małe dzieci nie mogą mieć dostępu do produktu, gdyż mogłyby podciągać się na nim lub próbować wdrapywać się na niego.

UWAGA - niebezpieczeństwo obrażeń ciała i szkód materialnych

- **Produkt należy montować tylko na nadających się do tego balustradach balkonowych** - patrz sekcja „Odpowiednie balustrady balkonowe”. Należy regularnie sprawdzać prawidłowe zamocowanie na balustradzie i w razie potrzeby dokręcać nakrętki skrzydełkowe u góry na uchwycie zaciskowym oraz nakrętki na dole, na listwie zaciskowej.
- Nie wolno przeciążać skrzynki balkonowej ani wstawiać tam niczego, co w przypadku silnego wiatru lub niepogody mogłoby wypaść/spaść z balkonu.
- Nie stawać ani nie siadać na produkcie. Może on wówczas odłączyć się od balustrady balkonowej lub ulec uszkodzeniu.
- Montaż produktu powinien odbywać się na miękkim i równym podłożu. Należy podłożyć tekturę z opakowania, aby powierzchnie zewnętrzne nie uległy zarysowaniu ani uszkodzeniu.
- Należy regularnie sprawdzać właściwe dociągnięcie wszystkich połączeń śrubowych. W razie potrzeby dokręcić śruby.
- Podczas składania i rozkładania blatu stolika należy uważać, aby nie przytrzasnąć sobie palców.
- Produktu należy używać wyłącznie zgodnie z jego przeznaczeniem. Nie należy go przeciążać.

Przeznaczenie

Produkt nadaje się do zastosowania na zewnątrz.

Produkt zaprojektowano do użytku w prywatnych gospodarstwach domowych i nie nadaje się do celów komercyjnych.

Rozpakowanie i utylizacja

Wszystkie materiały opakowaniowe należy starannie usunąć i zutylizować w sposób zgodny z zasadami segregacji odpadów. Należy przy tym uważać, aby przez nieuwagę nie wyrzucić materiałów montażowych.

Na temat pielęgnacji produktu

Produkt wytworzono z drewna akacjowego, które jest z natury bardzo wytrzymałe. Dodatkowo na drewno naniesiono warstwę oleju w celu zwiększenia jego odporności na czynniki środowiskowe oraz uniknięcia powstawania pęknięć wskutek wysychania.

Zalecamy przestrzeganie następujących zaleceń dot. pielęgnacji produktu:

- Do czyszczenia nie należy używać szorujących ani żrących środków czyszczących, twardych szczotek itp. Powierzchnie produktu należy czyścić lekko zwilżoną ściereczką, a następnie wytrzeć suchą szmatką.
- Drewno akacjowe zawiera naturalne barwniki, które w pierwszym okresie użytkowania mogą zostać wymyte wskutek działania wilgoci (np. deszczu). Dlatego przed ustawieniem produktu w docelowym miejscu należy go wielokrotnie opłukać czystą wodą nad niewrażliwym na przebarwienia podłożem. W ten sposób można uniknąć ewentualnego zafarbowania docelowego podłoża (np. płytek okładzinowych na tarasie).
- W celu utrzymania właściwej ochrony drewno należy regularnie olejować. Czynność tę należy wykonywać w dobrze wietrzonym miejscu, chroniąc podłogę przed skapującym olejem, np. za pomocą grubego kartonu. Podczas olejowania należy postępować w następujący sposób:

1. Oczyszczyć produkt przy użyciu szczotki i łagodnego ługu mydlanego. Następnie dokładnie spłukać czystą wodą i pozostawić do całkowitego wyschnięcia.
Uwaga: Nie używać myjki wysokociśnieniowej, gdyż w przeciwnym razie zostanie uszkodzona struktura drewna.
2. W razie potrzeby lekko przeszlifować powierzchnię drewna drobnym papierem ściernym (ziarno 180), tak aby olej mógł łatwiej wnikać do wewnątrz. W przypadku większych powierzchni używać maski przeciwpyłowej, a po zakończeniu szlifowania wytrzeć pył szlifierski lekko zwilżoną ściereczką.
3. Natłuścić drewno olejem odpowiednim do drewna akacjowego. Zwrócić uwagę na to, aby barwa pigmentu oleju odpowiadała kolorowi drewna. Olej najlepiej nanieść za pomocą pędzla zamiast bezpośrednio na powierzchnię drewna i rozprowadzić go szybko i równomiernie po całej powierzchni. Alternatywnie można do tego celu użyć również szmatki.
4. Po ok. 15 - 25 minutach wytrzeć nadmiarowy, niewchłonięty olej za pomocą czystej ściereczki. Dzięki temu można uniknąć powstania uporczywych, lepkich plam oleju i ocieków.



W celu bardziej intensywnej konserwacji drewno należy nasączać olejem trzy-czterokrotnie. Przed każdym kolejnym naniesieniem oleju należy pozostawić drewno na przynajmniej 24 godziny do wyschnięcia, tak aby zapewnić ochronę również w jego głębszych warstwach. Przed każdym kolejnym olejowaniem należy w razie potrzeby ponownie przeszlifować powierzchnię bardzo drobnym papierem ściernym (ziarno 220).

5. Następnie pozostawić produkt na przynajmniej 48 godzin do wyschnięcia w miejscu dobrze chronionym przed czynnikami pogodowymi, zanim zostanie on ponownie użyty.



UWAGA - ryzyko powstania pożaru!

Nigdy nie pozostawiać nasączonych olejem, zmiętych szmatek/ścierek do wyschnięcia, ponieważ może wówczas dojść do ich samozapłonu. Szmatkę/ścierekę należy od razu po użyciu rozwiesić na sznurze do suszenia w stanie rozłożonym i zamocować klamerkami do bielizny.

W przypadku długo utrzymującej się złej pogody, a także w okresie zimowym zalecamy przechowywanie produktu w suchym, osłoniętym miejscu.

Drewno jest produktem naturalnym. W związku z tym jest podatne na zmiany barwy i mazerunku. Przy utrzymujących się wysokich temperaturach oraz suszy mogą się pojawić niewielkie pęknięcia. Nie mają one jednak niekorzystnego wpływu na jakość ani funkcjonalność produktu.

Vážení zákazníci!

Tento návod uschovajte pre prípad neskoršej potreby.

Ak výrobok postúpite inej osobe, odovzdajte jej aj tento návod na montáž.

Želáme vám veľa spokojnosti s týmto výrobkom.

Váš tím Tchibo

Pre vašu bezpečnosť



NEBEZPEČENSTVO pre deti

- Zabráňte prístupu detí k obalovému materiálu. Vrecká a fólie nie sú hračky. Dbajte na to, aby si ich deti nedávali cez hlavu a časti z nich neprehltli. Nebezpečenstvo udusení!
- S cieľom bezpečnej montáže je tento výrobok dodávaný s rôznymi drobnými dielmi. Tieto diely môžu byť po prehltnutí životnebezpečné. Deti preto udržiavajte v bezpečnej vzdialenosti, keď tento výrobok montujete.
- Malé deti udržiavajte v bezpečnej vzdialenosti od tohto výrobku, pretože by sa mohli pokúšať naň vystúpiť alebo vyliezť.

POZOR - Nebezpečenstvo úrazu a vecných škôd!

- **Výrobok umiestnite len na vhodné balkónové zábradlie** - vid' odsek „Vhodné balkónové zábradlia“. Pravidelne kontrolujte upevnenie na zábradlí a dotiahnite krídlovú maticu na hornej časti upevňovacieho držiaka, ako aj matice na upevňovacej lište.
- Kvetináč nezaťažujte a neumiestňujte doň nič, čo by sa mohlo pri vetre a búrke uvoľniť a spadnúť z balkóna.
- Na tento výrobok sa nestavajte ani si naň nesadajte. Mohol by sa uvoľniť od zábradlia alebo poškodiť.
- Tento výrobok montujte na mäkkom a rovnom podklade; podložte ho prepravným kartónom, aby sa povrch nepoškriabal alebo nepoškodil.
- Pravidelne kontrolujte všetky skrutkové spoje a príp. ich dotiahnite.
- Dbajte na to, aby ste sa pri vyklápaní a sklápaní stolovej dosky nepricvikli!
- Tento výrobok používajte len v súlade s jeho určením a nepreťažujte ho.

Účel použitia

Tento výrobok je vhodný na použitie vonku.

Tento výrobok je určený pre súkromné domácnosti a nie je vhodný na komerčné účely.

Vybalenie a likvidácia

Opatrne odstráňte všetok obalový materiál a zlikvidujte ho v súlade s pravidlami separovaného zberu. Dbajte na to, aby ste omylom nevyhodili montážny materiál.

Ošetrovanie

Výrobok bol vyrobený z akáciového dreva, ktoré je od prírody veľmi odolné.

Drevo bolo dodatočne ošetrené olejom, aby sa posilnila ochrana pred poveternostnými vplyvmi a tvorbou trhlín v dôsledku vysušenia.

Odporúčame dbať na nasledovné body:

- Na čistenie nepoužívajte abrazívne ani leptavé čistiace prostriedky, resp. tvrdé kety atď. Povrchové plochy čistite mierne navlhčenou handrou, a potom ich utrite suchou handrou.
- Akáciové drevo obsahuje prírodné farebné pigmenty, ktoré sa môžu na začiatku v dôsledku vlhkosti (napr. dažďa) vymyť. Pred umiestnením preto výrobok viackrát opláchnite čistou vodou nad odolným podkladom. Takto zabránite prípadnému sfarbeniu podkladu (napr. dlaždice na terase).
- Drevo dodatočne olejujte v pravidelných intervaloch, aby ste takto zachovali jeho ochranu. Zvoľte na to dobre vetrané miesto a zabezpečte ochranu podkladu pred kvapkajúcim olejom - napr. hrubým kartónom. Pri dodatočnom naolejovaní postupujte nasledovne:

1. Výrobok vyčistite kefou a jemným mydlovým lúhom. Opláchnite dôkladne čistou vodou a nechajte ho potom dobre uschnúť. Pozor: Nepoužívajte vysokotlakový čistič, pretože inak sa môže štruktúra dreva poškodiť.
2. Povrch dreva príp. zláhka obrúste jemným brúsnym papierom (zrornosť 180), aby mohol olej lepšie vsiaknuť. Pri väčších plochách použite aj protiprachovú masku a brúsny prach následne utrite mierne navlhčenou handrou.
3. Drevo natrite olejom určeným na akáciové drevo. Dbajte na to, aby farebná pigmentácia oleja zodpovedala farbe dreva. Olej nanášajte na drevo prednostne pomocou štetca, naneste ho dostatočné množstvo a rozotrite ho rýchlo a rovnomerne. Ako alternatívu môžete použiť handru.
4. Po 15 - 25 minútach zotrite prebytočnú vrstvu oleja čistou handrou. Takto zabránite vzniku zatvrdnutých lepkavých olejových flakov a stekancov.



S cieľom intenzívnejšieho ošetrovania môžete drevo tri až štyrikrát naolejovať. Pred natretím každej novej vrstvy oleja nechajte olej vytvrdnúť minimálne 24 hodín, aby bolo drevo chránené aj do hĺbky. Povrch pred ďalším naolejovaním príp. znovu prebrúste veľmi jemným brúsnym papierom (zrornosť 220).

5. Skôr než začnete výrobok opäť používať, nechajte ho následne minimálne 48 hodín dobre chránený pred poveternostnými vplyvmi uschnúť.



POZOR - Nebezpečenstvo požiaru!

Handry namočené olejom nikdy nenechávajte zaschnúť zhrnuté, pretože by mohlo dôjsť k ich samovoľnému vznieteniu. Bezprostredne po použití zaveste vystretú handru na šnúru a prichyťte ju kolíkmi na bielizeň, aby vyschla.

V prípade dlhšie pretrvávajúcej zlej poveternostnej fázy ako aj v zimných mesiacoch odporúčame tento výrobok uschovať prikrýty na suchom mieste.

Drevo je prírodný produkt. Preto podlieha zmenám farby a textúry.

Pri dlhšie trvajúcich horúčavách a suchu môžu vzniknúť jemné trhliny.

Trhliny nemajú vplyv na kvalitu a funkčnosť výrobku.

Kedves Vásárlónk!

Őrizze meg az útmutatót, hogy szükség esetén később ismét át tudja olvasni. Amennyiben megváltik a terméktől, az útmutatót is adja oda az új tulajdonosnak. Kívánjuk, legyen öröme a termék használatában!

A Tchibo csapata

Biztonsága érdekében



VESZÉLY gyermekek esetében

- Ne engedje, hogy a csomagolóanyag gyermekek kezébe kerüljön. A zacskó és a fólia nem játék. Ügyeljen arra, hogy azokat a gyermekek ne húzzák a fejükre, és hogy apró részeket ne nyeljenek le belőlük. Fulladásveszély!
- A biztos összeszerelés érdekében a csomagolás számos rögzítőelemet tartalmaz. Az apró részek lenyelése életveszélyes lehet. A termék összeszerelésekor a gyermekeket tartsa távol.
- Tartsa távol a gyerekeket a terméktől, mert megkísérelhetnek felmászni rá vagy felhúzódkodni rajta.

FIGYELEM - Sérülésveszély és anyagi károk!

- A terméket mindig sima, vízszintes talajra helyezze.
- **A terméket csak arra alkalmas erkélykorlátokra szerelje fel** - lásd a „Megfelelő erkélykorlátok” című részt. Rendszeresen ellenőrizze, hogy a termék szorosan rögzül-e, és húzza meg a szorítóbilincs felső részén található szárnyas anyákat, valamint a szorítóléc alsó részén az anyákat.
- Ne terhelje túl a virágládát, és ne tegyen bele semmit, ami erős szél vagy vihar esetén kieshet és leeshet az erkélyről.
- Ne álljon és ne üljön a termékre, mivel az leválhat az erkélykorlátról vagy megsérülhet.
- A terméket puha, sima felületen szerelje össze, helyezze alá a szállítási kartont, így a felülete nem karcolódik és nem sérül meg.
- Rendszeres időközönként ellenőrizze a csavarozásokat, és szükség esetén szorítsa meg őket.
- Vigyázzon arra, hogy az asztallap fel- és lehajtása közben ne hagyja becsúszni az ujját.
- A terméket rendeltetésszerűen használja, és ne terhelje túl.

Rendeltetés

A termék kültéri használatra alkalmas.

A termék magánjellegű felhasználásra alkalmas, üzleti célokra nem használható.

Kicsomagolás és hulladékkezelés

Óvatosan távolítsa el az összes csomagolóanyagot. A csomagolóanyag eltávolításakor ügyeljen a szelektív hulladékgyűjtésre. Ügyeljen arra, ne hagyja véletlenül apró alkatrészeket kidobjon.

Ápolás

A termék akácfából készült, ami természeténél fogva nagy ellenállóképességgel rendelkezik. A fa ezen felül olajjal van kezelve, így védve van a természeti hatásoktól és a kiszáradás okozta repedések keletkezésétől.

Az ápoláshoz vegye figyelembe az alábbi pontokat:

- A termék tisztításához ne használjon súroló vagy maró hatású tisztítószert, illetve kemény keféket és hasonlókat. A termék felületét enyhén benedvesített ruhával tisztítsa meg, majd törölje szárazra.
- Az akácfá természetes festékanyagot tartalmaz, amelyet a nedvesség (például eső) eleinte kimoshat belőle. A termék elhelyezése előtt öblítse azt le többször tiszta vízzel egy nem kényes felületen. Így elkerülhető a felület esetleges elszíneződése (pl. csempiburkolatnál).
- A fa védelmének érdekében rendszeres időközönként kezelje azt olajjal. Ehhez egy jól szellőző helyet válasszon és takarja le a padlót, pl. egy vastag kartonlappal, hogy megóvja a lecsöpögő olajtól. Az olajozás során a következőképpen járjon el:

1. Tisztítsa meg a terméket egy puha kefével és enyhén szappanos vízzel. Utána alaposan öblítse le tiszta vízzel, és hagyja megszáradni. Figyelem: Ne használjon magasnyomású tisztítót, mert megsértheti a fa szerkezetét.
2. Szükség esetén csiszolja le a fafelületet egy kissé egy finom csiszolópapírral (180-as szemcseméret), hogy jobban beszívja az olajat. Nagyobb felületek csiszolásánál viseljen porvédő maszkot, és a végén törölje le a csiszolásból visszamaradt port egy kissé benedvesített ruhával.
3. A fát az akácfá kezelésére alkalmas olajjal kezelje. Ügyeljen arra, hogy az olaj színanyaga megegyezzen a fa színével. Lehetőleg egy ecsettel vigye fel vastagon az olajat, majd gyorsan és egyenletesen oszlassa el az egész felületen. Ehhez egy törülőkendőt is használhat.
4. Kb. 15-25 perc elteltével törölje le a felesleges, nem beszívott olajat egy tiszta ruhával, így elkerülhető, hogy makacs, ragacsos olajfoltok és folyások keletkezzenek a felületen.



Az intenzív kezelés érdekében a fát háromszor, négyszer is átkenheti olajjal. Az ismételt beolajozás előtt hagyja, hogy az olaj legalább 24 órán keresztül száradjon, hogy a fa mélyebb rétegei is védve legyenek. Ha szükséges, ismét csiszolja le a felületet nagyon finom csiszolópapírral (220-as szemcseméret) a következő olajréteg felvitele előtt.

5. Mielőtt újra használná a terméket, hagyja a fát a kezelés után legalább 48 óráig száradni egy időjárástól védett helyen.



VIGYÁZAT - tűzveszély!

Az olajjal átitatott törülőkendőket soha ne hagyja összegyűrve megszáradni, mert maguktól meggyulladhatnak. A száradáshoz közvetlenül a használat után, kiterítve akassza fel őket csipeszekkel egy ruhaszárító kötélre.

Hosszan tartó rossz idő esetén, illetve a téli hónapokban javasoljuk, hogy a terméket tartsa szárazon és óvja az időjárás viszontagságaitól.

A fa természetes anyag. A fa színe és erezte változhat. Hosszan tartó hőség és szárazság esetén a fa felületén vékony repedések keletkezhetnek. Ezek nem befolyásolják károsan a termék minőségét és funkcióját.

Değerli Müşterimiz!

Gerektiğinde tekrar okumak üzere bu kılavuzu saklayın.
Bu ürün başkasına devredildiğinde, bu kılavuz da beraberinde verilmelidir.
Yeni ürününüzü güle güle kullanın.

Tchibo Ekibiniz

Kendi güvenliğiniz için



Çocuklar için TEHLİKE

- Çocukları ambalaj malzemesinden uzak tutun. Torbalar ve folyolar oyuncak değildir. Bunların başa geçirilmemesine veya yutulmasına dikkat edin. Boğulma tehlikesi vardır!
- Ürün, güvenli monte edilmesi için çeşitli küçük parça vs. ile birlikte satılır. Bu parçalar yutulduğunda hayati tehlike söz konusudur. Bu yüzden ürünü kuracağınız zaman çocukları uzak tutun.
- Küçük çocukların ürüne tutunmayı veya üzerine tırmanmayı isteyebileceğini göz önünde bulundurarak onları üründen uzak tutun.

DİKKAT - Yaralanma ve maddi hasar tehlikesi!

- **Ürünü yalnızca uygun balkon korkuluklarına takın** - bkz. "Uygun balkon korkuluklar" bölümü. Korkuluğa sıkıca oturduğunu düzenli olarak kontrol edin ve kelepçe tutucusunun üstündeki kelepçe somunlarını ve kelepçe çubuğunun altındaki somunları sıkın.
- Bitki kutusunu aşırı yüklemeyin ve şiddetli rüzgar veya fırtına sırasında dışarıya ve balkondan düşebilecek hiçbir şey koymayın.
- Ürünün üzerine çıkmayın veya oturmayın. Balkon korkuluğundan düşebilir veya hasar görebilir.
- Ürünü yumuşak ve düz bir zemin üzerinde monte edin. Ürünün yüzeylerinin çizilmemesi veya hasar görmemesi için karton ambalajı ürünün altına yerleştirin.
- Düzenli aralıklarla tüm vida bağlantılarını kontrol edin ve gerekirse sıkın.
- Masa tablasını yukarı ve aşağı katlarken parmaklarınızı sıkıştırmamaya dikkat edin.
- Ürünü sadece öngörülen kullanım amacı için kullanın ve aşırı yüklemekten kaçının.

Kullanım amacı

Bu ürün açık alandaki kullanım için uygundur.

Bu ürün, özel kullanım için tasarlanmış olup ticari amaçlar için uygun değildir.

Ambalajı açma ve imha etme

Ürünü ambalajından çıkarın ve tüm ambalaj malzemesini türüne göre ayırıp atın. Bu esnada yanlışlıkla montaj malzemelerini de atmamaya dikkat edin.

Bakım

Bu ürün akasya ağacından üretilmiş olup, doğal olarak çok dayanıklıdır. Ahşabı, çevre etkilerinden korumak ve kurumadan kaynaklanan çatlakları önlemek için ilave olarak yağlanmıştır.

Bakım sırasında aşağıdaki noktaları dikkate almanızı öneririz:

- Temizleme için tahriş edici ya da aşındırıcı kimyasallar veya sert fırçalar kullanılmamalıdır. Yüzeyleri hafif nemli bir bezle temizleyin ve ardından iyice kurulayın.
- Akasya ahşabı ilk zamanlar nem (örn. yağmur) sonucu akıp gidebilen doğal renk pigmentlerine sahiptir. Ürünü kurmadan önce birçok defa hassas olmayan bir zemin üzerinde temiz su ile yıkayın. Böylelikle zemin üzerinde (örn. teras fayansları) oluşacak olan muhtemel boyanmaları önlemiş olursunuz.
- Ahşap üzerindeki korumanın devam etmesi için ahşabı düzenli aralıklarla yağlayın. Bunun için havadar olan bir yeri seçin ve zemini örn., bir kalın karton ile damlayan yağdan koruyun. Yeniden yağlamayı aşağıdaki gibi uygulayın:
 1. Ürünü bir fırça ve sabunlu su ile temizleyin. Temiz su ile iyice durulayın ve ardından iyice kurumasını sağlayın. Dikkat: Ahşabın yapısı bozulabileceğinden yüksek basınçlı bir temizleyici kullanmayın.
 2. Daha iyi yağ çekebilmesi için ahşap yüzeyi gerekirse hafifçe ince zımpara kağıdıyla zımparalayın (kum 180). Büyük yüzeylerde bir toz maskesi kullanın ve tozu hafif nemli bir bez ile silin.
 3. Ahşabı, akasya ahşabı için uygun olan bir yağ ile yağlayın. Yağ renk pigmentinin, ahşabın rengi ile uyumlu olmasına dikkat edin. Yağı bir fırça ile bolca ahşap yüzeye sürün ardından hızlıca ve eşit bir şekilde dağıtın. Alternatif olarak bir bez de kullanabilirsiniz.
 4. Yaklaşık 15-25 dakika sonra emilmemiş fazlalık yağı temiz bir bezle silin. Bu şekilde inatçı, yapış yapış olan yağ lekelerinin oluşmasını ve kurumuş yağ damlalarını önlemiş olursunuz.
- Daha yoğun bir işlem için ahşabı üç ila dört kez yağlayabilirsiniz. Ahşabın derin katları da korunması için her yapacağınız yağlamadan sonra en az 24 saat sertleşmesini sağlamalısınız. Yüzeyi gerekirse her yağlamadan önce çok ince zımpara kağıdıyla zımparalayın (kum 220).
- 5. Daha sonra ürünü en az 48 saat hava koşullarından korunmuş bir şekilde kullanıma hazır olması için kurumasını sağlayın.



DİKKAT - Yangın tehlikesi!



Yağlanmış bezler kendiliğinden yanabildikleri için kesinlikle katlanmış şekilde kurutulmamalıdır. Bezleri kullanımdan hemen sonra çamaşır ipine sererek çamaşır mandalı ile sabitleyerek asılı bir şekilde kurumasını sağlayın.

Uzun süreli kötü hava koşullarında ve kış mevsiminde ürünü korunaklı ve kuru bir yerde muhafaza etmenizi tavsiye ederiz.

Ahşap doğal bir malzemedir. Dolayısıyla renk değişimi ve beneklenme meydana gelebilir. Uzun süreli sıcaklıklarda ve kuru havada ince çatlaklar oluşabilir.

Bunlar ürünün kalitesini ve fonksiyonunu kısıtlamaz.

Garanti belgesi

05.12.2024-140808

Üretici veya İthalatçı Firmanın:

Unvanı: TCHİBO KAHVE MAM. DAĞ. ve PAZ. TİC. LTD. ŞTİ
Adresi: BARBAROS MAH. LALE SOK. NO: 2/7, MY OFFICE BİNASI
ATAŞEHİR - İSTANBUL / TÜRKİYE
Telefonu: +90 216 575 44 11
Faks: +90 216 576 04 84
e-posta: info@tchibo.com.tr

Yetkilinin İmzası:

Firmanın Kaşesi:

Tchibo Kahve Mam. Dağ. ve Paz. Tic. Ltd. Şti
Yeni Mecidiyeköy, Barbaros Mah. Lale Sok. No: 2/7
My Office Binası Ataşehir-İstanbul
Ankara Kurumlar V.D. 833 142 9403
**Telefon No : 0-8330-4244-5900312
www.tchibo.com.tr

Satıcı Firmanın:

Unvanı: TCHİBO KAHVE MAM. DAĞ. ve PAZ. TİC. LTD. ŞTİ
Adresi: BARBAROS MAH. LALE SOK. NO: 2/7, MY OFFICE BİNASI
ATAŞEHİR - İSTANBUL / TÜRKİYE
Telefonu: +90 216 575 44 11
Faks: +90 216 576 0484
e-posta: info@tchibo.com.tr

Fatura Tarih ve Sayısı:

Teslim Tarihi ve Yeri:

Yetkilinin İmzası:

Firmanın Kaşesi:

Tchibo Kahve Mam. Dağ. ve Paz. Tic. Ltd. Şti
Yeni Mecidiyeköy, Barbaros Mah. Lale Sok. No: 2/7
My Office Binası Ataşehir-İstanbul
Ankara Kurumlar V.D. 833 142 9403
**Telefon No : 0-8330-4244-5900312
www.tchibo.com.tr

Malın

Cinsi: MOBİLYA

Markası: TCM

Modeli: 768 951

Garanti Süresi: 2 YIL

Azami Tamir

Süresi: 20 iş günü

Bandrol ve

Seri No:

Garanti şartları

- Garanti süresi, malın teslim tarihinden itibaren başlar ve **2 yıldır**.
(Bu süre 2 yıldan az olamaz)
- Malın bütün parçaları dahil olmak üzere tamamı garanti kapsamındadır.
- Malın ayıplı olduğunun anlaşılması durumunda tüketici, 6502 sayılı Tüketicinin Korunması Hakkında Kanununun 11 inci maddesinde yer alan;
a) Sözleşmeden dönme,
b) Satış bedelinden indirim isteme,
c) Ücretsiz onarılmasını isteme,
ç) Satılanın ayıpsız bir misli ile değiştirilmesini isteme, haklarından birini kullanabilir.
- Tüketicinin bu haklardan ücretsiz onarım hakkını** seçmesi durumunda satıcı; işçilik masrafı, değiştirilen parça bedeli ya da başka herhangi bir ad altında hiçbir ücret talep etmeksizin malın onarımını yapmak veya yaptırmakla yükümlüdür. Tüketici ücretsiz onarım hakkını üretici veya ithalatçıya karşı da kullanabilir. Satıcı, üretici ve ithalatçı tüketicinin bu hakkını kullanmasından müteselsilen sorumludur.
- Tüketicinin, **ücretsiz onarım hakkını** kullanması halinde malın;
 - Garanti süresi içinde tekrar arızalanması,
 - Tamiri için gereken azami sürenin aşılması,
 - Tamirinin mümkün olmadığının, yetkili servis istasyonu, satıcı, üretici veya ithalatçı tarafından bir raporla belirlenmesi durumlarında; **tüketici malın bedel iadesini, ayıp oranında bedel indirimini veya imkân varsa malın ayıpsız misli ile değiştirilmesini** satıcıdan talep edebilir. Satıcı, tüketicinin talebini reddedemez. Bu talebin yerine getirilmemesi durumunda satıcı, üretici ve ithalatçı müteselsilen sorumludur.
- Malın tamir süresi **20 iş gününü**, binek otomobil ve kamyonetler için ise **30 iş gününü** geçemez. Bu süre, garanti süresi içerisinde mala ilişkin arızanın yetkili servis istasyonuna veya satıcıya bildirim tarihi, garanti süresi dışında ise malın yetkili servis istasyonuna teslim tarihinden itibaren başlar. Malın arızasının **10 iş günü** içerisinde giderilememesi halinde, üretici veya ithalatçı; malın tamiri tamamlanıncaya kadar, benzer özelliklere sahip başka bir malı tüketicinin kullanımına tahsis etmek zorundadır. Malın garanti süresi içerisinde arızalanması durumunda, tamirde geçen süre garanti süresine eklenir.
- Malın kullanma kılavuzunda yer alan hususlara aykırı kullanılmasından kaynaklanan arızalar garanti kapsamı dışındadır.
- Tüketici, garantiden doğan haklarının kullanılması ile ilgili olarak çıkabilecek uyuşmazlıklarda yerleşim yerinin bulunduğu veya tüketici işleminin yapıldığı yerdeki **Tüketici Hakem Heyetine veya Tüketici Mahkemesine** başvurabilir.
- Satıcı tarafından bu **Garanti Belgesinin** verilmemesi durumunda, tüketici **Gümrük ve Ticaret Bakanlığı Tüketicinin Korunması ve Piyasa Gözetimi Genel Müdürlüğüne** başvurabilir.

Geeignete Balkongeländer | Balcons adaptés | Ringhiere per balconi adatte
Suitable balcony balustrades | Vhodné balkonové zábradlí | Odpowiednie balustrady balkonowe
Vhodné balkónové zábradlia | Megfelelő erkélykorlátok | Uygun balkon korkulukları

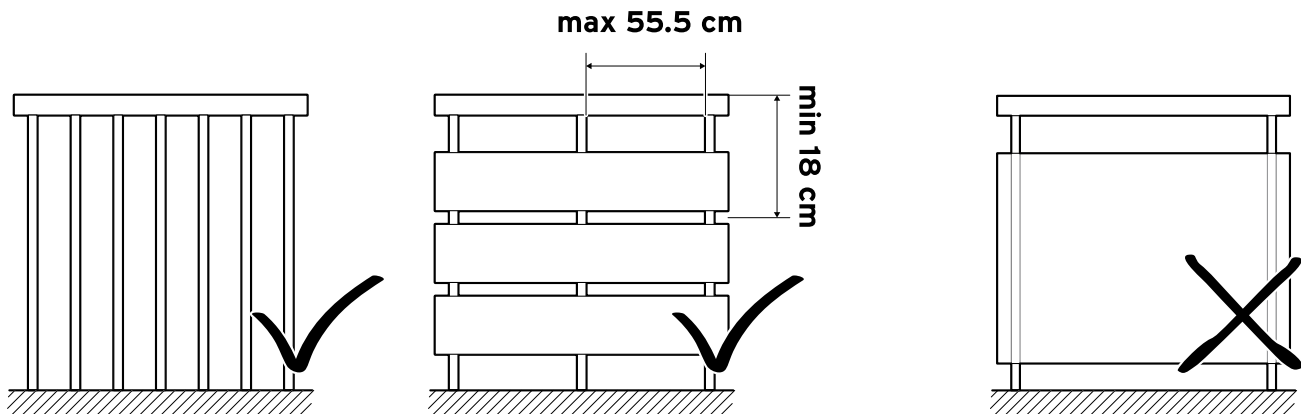

Geeignet für:

Gitter- und Relinggeländer - beachten Sie die Maßvorgaben für die Abstände zwischen den horizontalen und vertikalen Elementen sowie für die Stärke des Handlaufs (siehe unten)!

Convient pour:

Les garde-corps à barreaux et à lattes - respectez les écarts entre les éléments verticaux et horizontaux ainsi que l'épaisseur de la main courante (voir ci-dessous)!

Adatto per:

ringhiere e parapetti - rispettare le specifiche dimensionali relative alle distanze tra gli elementi orizzontali e verticali e allo spessore del corrimano (vedere sotto)!

Suitable for:

Lattice and railing balustrades - please note the dimensions for the distances between the horizontal and vertical elements and for the thickness of the handrail (see below).

Vhodné pro:

Mřížová a tyčová zábradlí - dbejte na uvedené rozměry rozestupů mezi vodorovnými a svislými prvky i na tloušťku madla (viz níže)!

Produkt nadaje się do:

balustrad kratowych i relingowych - przestrzegać zalecanych odstępów między elementami poziomymi i pionowymi oraz grubości poręczy (patrz niżej)!

Vhodné na:

Zábradlia s mrežovou a vodorovnou tyčovou alebo lamelovou výplňou - zohľadnite údaje pre miery a rozostupy medzi horizontálnymi a vertikálnymi prvkami ako aj hrúbku horného madla zábradlia (viď nižšie).

Alkalmas:

Rácsos és csővázaskorlátok - vegye figyelembe a vízszintes és függőleges elemek közötti távolságokat, valamint a kapaszkodó vastagságára vonatkozó méretelőírásokat (lásd alább)!

Uygun olduđu yerler:

Izgara ve korkuluklar - yatay ve dikey elemanlar arasındaki mesafeler ve tirabzan kalınlığı için boyut belirtilerine dikkat edin (aşağıya bakın)!

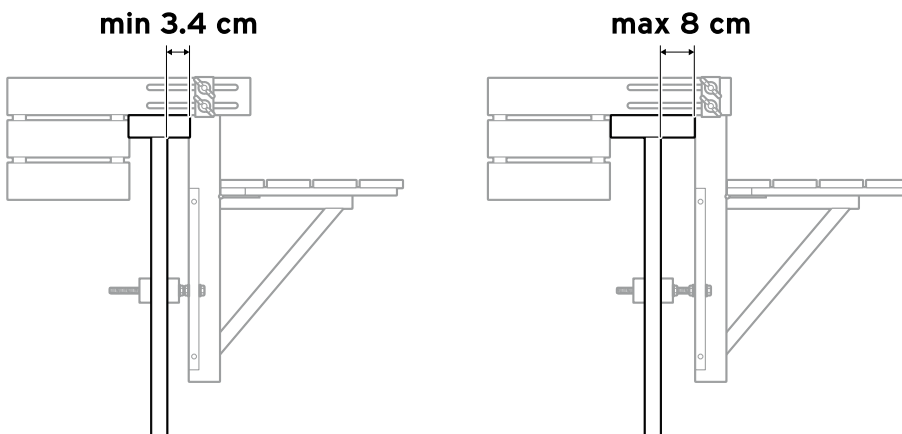

Nicht geeignet für:

Geländer mit geschlossener Füllung aus (Plexi-)Glas, Metall, Holz o.Ä. oder gemauerte Balkonbrüstungen

Ne convient pas pour:

Les garde-corps entièrement fermés en verre (plexiglas), métal, bois, maçonnerie ou similaire

Non adatto per:

ringhiere con riempimento chiuso in vetro (plexiglass), metallo, legno o simili, oppure parapetti di balconi in muratura

Not suitable for:

Balustrades with closed infill made of Plexiglass, glass, metal, wood or similar materials, or brick balcony parapets

Nevhodné pro:

zábradlí s plnou výplní z (plexi)skla, kovu, dřeva apod. ani pro zděné balkonové zídky

Produkt nie nadaje się do:

balustrad z zamkniętym wypełnieniem ze szkła (również akrylowego), metalu, drewna itp. lub murowanych balustrad balkonowych

Nevhodné na:

Zábradlia s uzavretou výplňou z plexiskla, skla, kovu, dreva a pod. alebo zábradlia s murovanou výplňou

Nem alkalmas:

Zárt (plexi)tüveg, fém, fa vagy hasonló anyagból készült korlátok, illetve falazott erkélymellvédék

Uygun olmayan durumlar:

(Pleksi) cam, metal, ahşap vb. kapalı dolgulu korkuluklar veya tuğla balkon korkulukları

Teileliste | Liste des pièces détachées | Elenco dei componenti | Parts list
 Seznam dílů | Wykaz części | Zoznam dielcov | Alkatrészlista | Parça listesi

Für den Zusammenbau benötigen Sie | Pour le montage, il vous faut | Per il montaggio sono necessari
 Assembly will require | K montáži potřebujete | Do prac montażowych potrzebne będą
 Na montaż potrzebujecie | Az összeszereléshez az alábbiak szükségesek | Montaj için gerekenler:

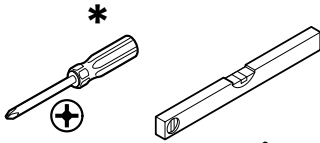

***** **VORSICHT:** Bei Verwendung eines Akkuschaubers (nicht empfohlen) möglichst niedrige Drehmomentstufe wählen!
PRUDENCE: En cas d'utilisation d'une visseuse sans fil (non recommandé), sélectionner le niveau de couple le plus bas possible!
ATTENZIONE: Quando si utilizza un avvitatore a batteria (non raccomandato), selezionare il livello di coppia più basso possibile!
CAUTION: If using a cordless screwdriver (not recommended), use the slowest possible rotation speed!
POZOR: Budete-li používat akumulátorový šroubovák (nedoporučuje se), zvolte nejnižší možný stupeň točivého momentu!
UWAGA: W przypadku użycia wkrętkarki akumulatorowej (niezalecane) należy ustawić najniższe możliwe obroty!
POZOR: Ak použijete akumulátorový skrutkovač (neodporúča sa), zvolte najnižšie možné nastavenie krútiaceho momentu!
FIGYELEM: Akkumulátoros csavarbehajtó használatá esetén (nem ajánlott) lehetőleg alacsony fordulatszámot állítson be!
DİKKAT: Akülü vidalama aleti kullanıldığında (önerilmez) mümkün olan en düşük sıkma torku kademesi seçilmelidir!

1 x

1

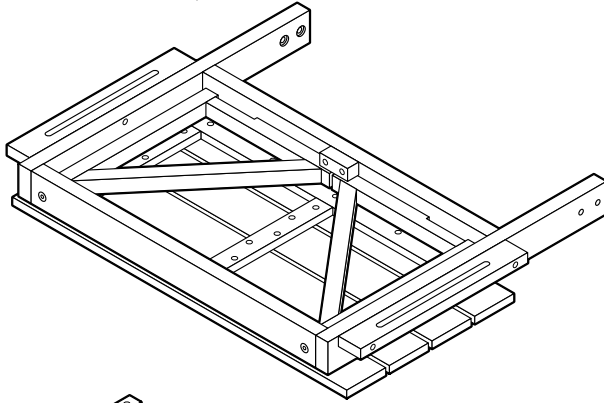

2 x

2

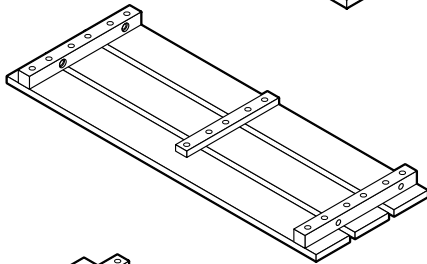

1 x

3

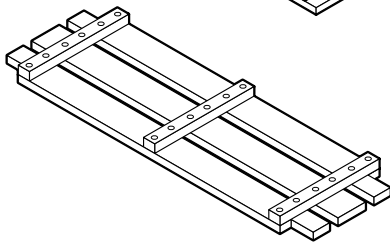

1 x

4

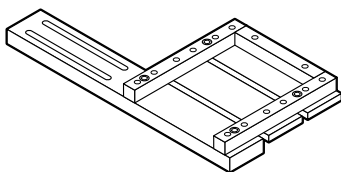

1 x

5

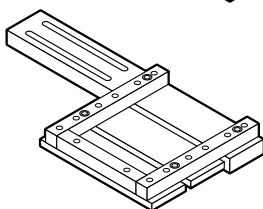

1 x

6

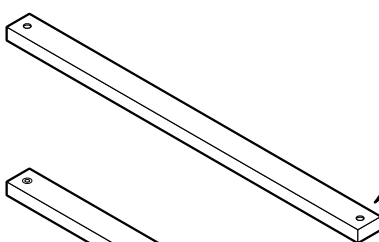

1 x

7

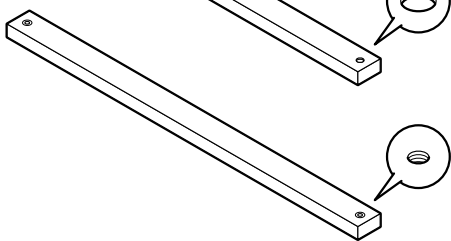

ohne Innengewinde | sans filetage
 senza filettatura interna | without internal thread
 bez vnitřního závitu | bez gwintu wewnętrzznego
 bez vnutorného závitu | belső menet nélkül
 iç dişi olmadan

mit Innengewinde | avec filetage
 con filettatura interna | with internal thread
 s vnitřním závitem | z gwintem wewnętrzznym
 s vnutorným závitom | belső menettel
 iç dişi ile

2 x

A

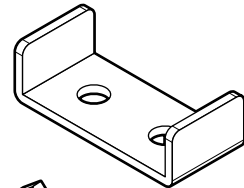

4 x

B



6 x

C



4 x

D



2 x

E

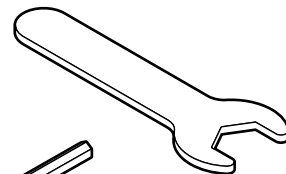

2 x

F

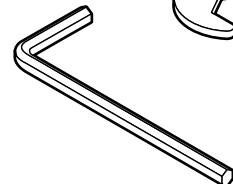

Werkzeug
 Outils
 Utensili
 Tools
 Náradí
 Narzędzia
 Náradié
 Szerszámok
 Aletler



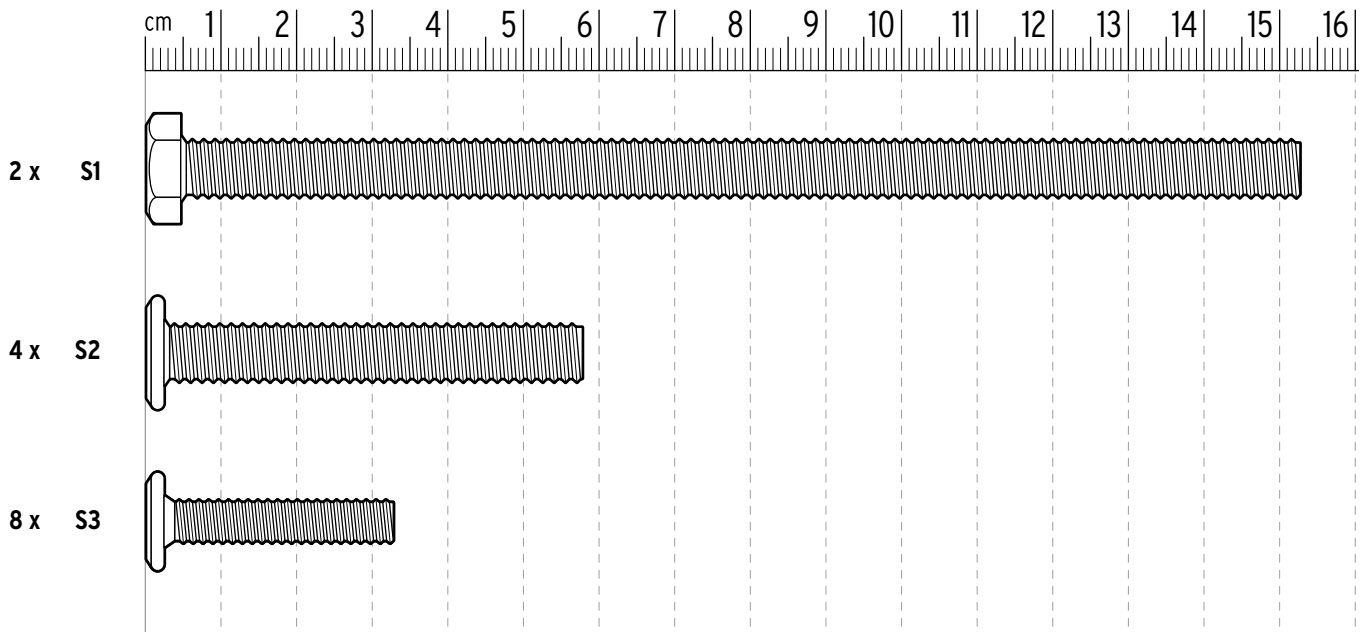

Ein Teil fehlt oder ist defekt? Service hinten im Heft.

Une pièce manque ou est défectueuse? Voir service client à la fin de ce livret.

Un componente manca o è difettoso? Per il servizio clienti si veda alla fine di questo manuale.

Is a part missing or broken? See back for service information.

Chybí nějaký díl nebo je poškozený? Servis na zadní straně tohoto návodu.

Brakuje jakiejś części lub jest uszkodzona? Serwis na ostatniej stronie.

Chýba niektorý dielec alebo je chybný? Servis na zadnej strane.

Hiányzik vagy hibás egy alkatrész? Szerviz infó az utolsó oldalon.

Bir parça mi eksik veya hasarlı? Teknik destek bilgileri son sayfada.

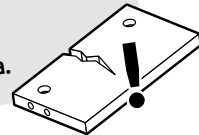

1

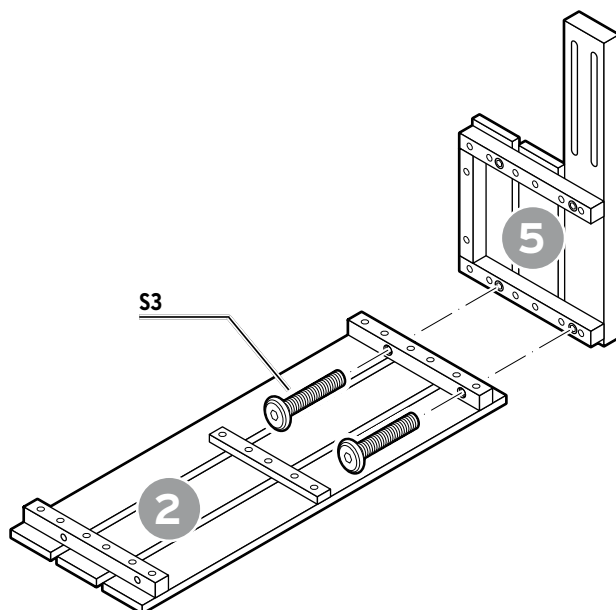

2

DEUTSCH

Setzen Sie Teil **3** so ein, dass es bündig an der Mittelleiste anliegt (siehe Lupe).

FRANÇAIS

Insérez l'élément **3** en l'alignant à la barre centrale (voir loupe).

ITALIANO

Inserire la parte **3** in modo che sia a filo con la barra centrale (vedere lente di ingrandimento).

ENGLISH

Insert part **3** in such a way that it is flush with the centre bar (see magnified image).

ČESKY

Vložte díl **3** tak, aby lícoval se středovou lištou (viz lupa).

POLSKI

Włożyć element **3** w taki sposób, aby przylegał równo do listwy środkowej (patrz powiększenie).

SLOVENSKY

Dielec **3** nasadite tak, aby lícoval so stredovou lištou (vid' zväčšený detail).

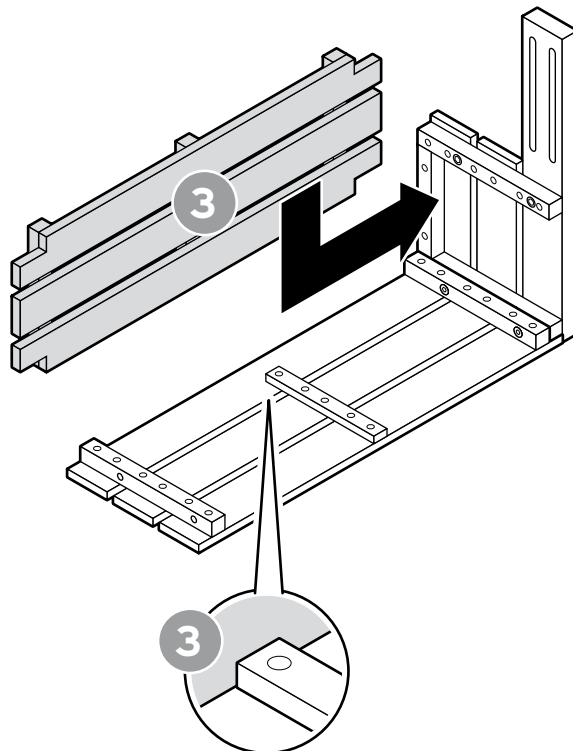

MAGYAR

A **3.** számú elemet úgy helyezze be, hogy az pontosan illeszkedjen a középső léchez (lásd a nagyítót).

TÜRKÇE

3 nolu parçayı orta çubuğa tam olarak oturacak şekilde yerleştirin (büyüteçe bakın).

3

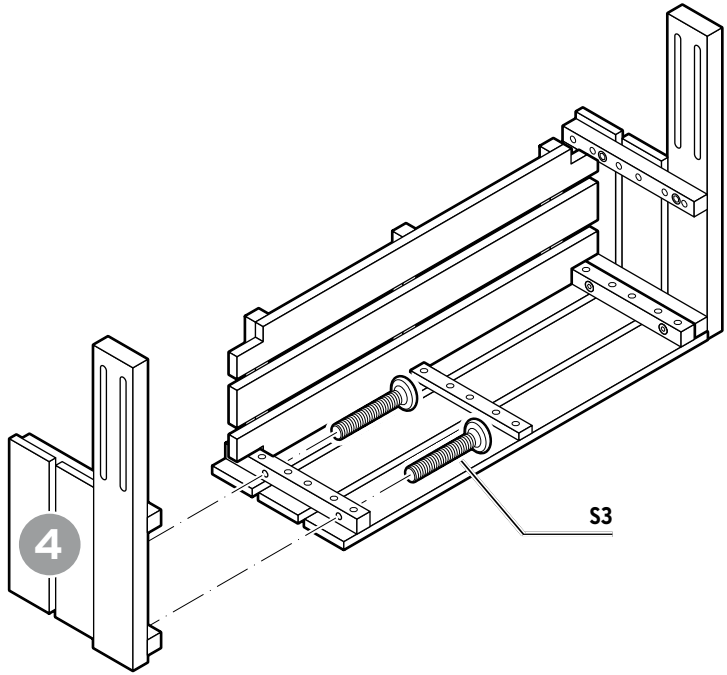

4

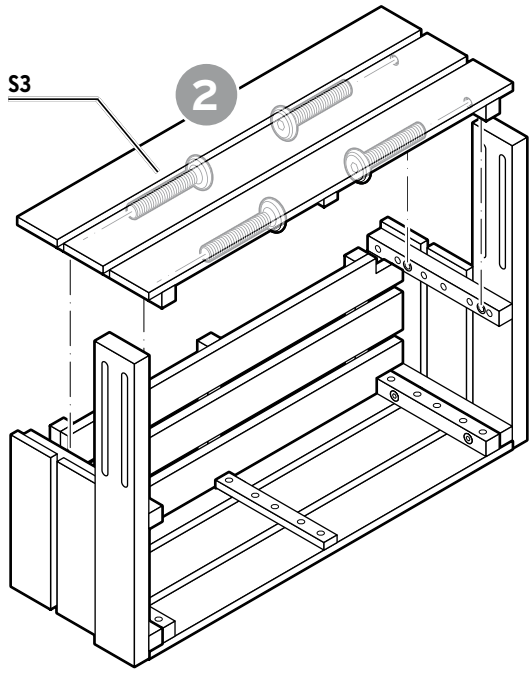

5

DEUTSCH

Schließen Sie die Verriegelung, damit die Tischplatte nicht unkontrolliert herunterklappt. Verletzungsgefahr!

FRANÇAIS

Verrouillez le système de blocage afin que le plateau ne se rabatte pas accidentellement. Risque de blessure!

ITALIANO

Chiudere il dispositivo di bloccaggio per evitare che il piano del tavolo si ribalti in modo incontrollato. Pericolo di lesioni!

ENGLISH

Close the latch to prevent the tabletop from folding down uncontrollably. Risk of injury!

ČESKY

Zajistěte západku, aby se deska stolu nekontrolovaně nesklopila. Nebezpečí poranění!

POLSKI

Zamknąć blokadę, tak aby blat stolika nie mógł rozłożyć się w sposób niekontrolowany. Niebezpieczeństwo obrażeń!

SLOVENSKY

Zaistite poistku, aby sa stolová doska nekontrolovateľne nesklopila. Nebezpečenstvo poranenia!

MAGYAR

Zárja be a reteszt, hogy az asztallap ne tudjon kontrollálatlanul lecsukódni. Sérülésveszély!

TÜRKÇE

Masa tablasının kontrolsüz bir şekilde aşağıya düşmemesi için kilidi kapatın. Yaralanma tehlikesi!

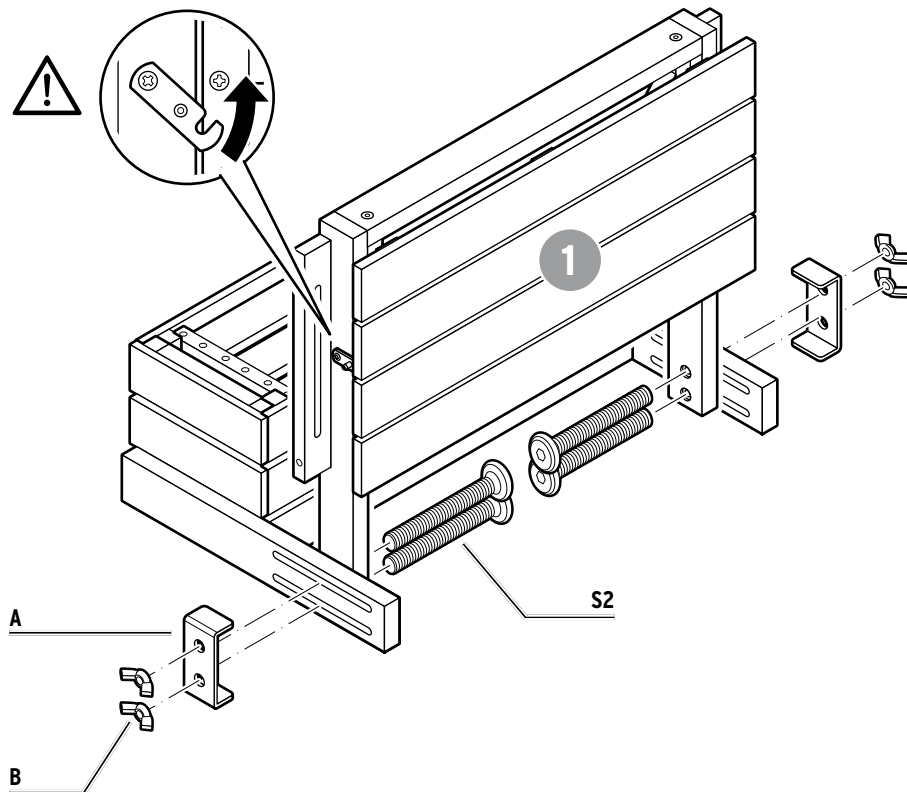

DEUTSCH

Stellen Sie den Pflanzkasten für die folgenden Aufbauschritte am besten auf den Rand einer geeigneten Arbeitsfläche (z.B. Tisch), so dass der Klappstisch vor der Kante herunterhängt.

FRANÇAIS

Pour les étapes suivantes, placez le bac à fleurs de préférence sur une surface de travail appropriée (p. ex. une table) de manière à ce que la table pliante dépasse et pende au bord.

ITALIANO

Per le fasi di montaggio successive, è consigliabile posizionare la fioriera sul bordo di una superficie di lavoro adatta (ad es. un tavolo), in modo che il tavolo pieghevole penda dal bordo.

ENGLISH

For the following assembly steps, it is best to place the planter box on the edge of a suitable work surface (e.g. table) so that the folding table hangs down over the edge.

ČESKY

Pro následující kroky montáže postavte truhlík ideálně na okraj vhodné pracovní plochy (např. stolu) tak, aby sklápěcí stůl visel přes okraj dolů.

POLSKI

Na potrzeby następných kroków montażowych najlepiej postawić skrzynkę balkonową na krawędzi odpowiedniej powierzchni roboczej (np. stołu), tak aby składany stół zwiisał przed tą krawędzią.

SLOVENSKY

Pri nasledujúcich montážnych krokoch postavte kvetináč najlepšie na okraj vhodnej pracovnej plochy (napr. na stôl), aby sklápací stolík visel pred jeho hranou.

MAGYAR

A virágládát a következő összeszerelési lépésekhez célszerű egy megfelelő munkafelület (pl. asztal) szélére helyezni úgy, hogy a lehajtható asztal az előlgjön az asztal szélénél.

TÜRKÇE

Aşağıdaki kurulum adımları için, bitki kutusunu uygun bir çalışma yüzeyinin (örneğin masa) kenarına yerleştirin, böylece katlanır masa kenarın önünden sarkacak şekilde durur.

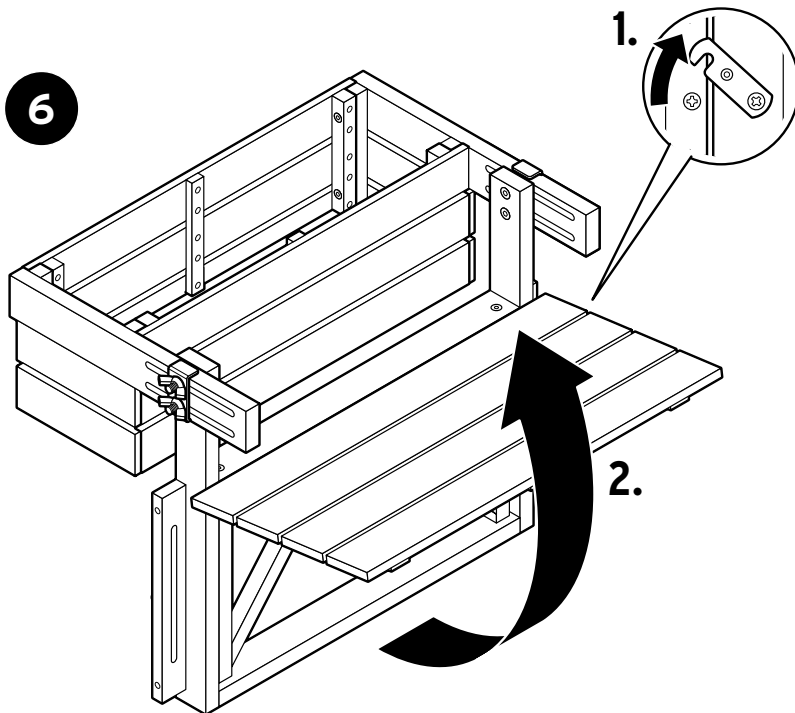

DEUTSCH

Verriegelung lösen (1.) und Tischplatte vorsichtig hochklappen (2.).

FRANÇAIS

Déverrouillez le système de blocage (1.) et relevez le plateau avec précaution (2.).

ITALIANO

Sbloccare il dispositivo di bloccaggio (1.) e sollevare con cautela il piano del tavolo (2.).

ENGLISH

Release the latch (1.) and carefully fold up the tabletop (2.).

ČESKY

Odklopte západku (1.) a opatrně vyklopte desku stolu (2.).

POLSKI

Otworzyć blokadę (1.) i ostrożnie rozłożyć (podnieść) blat stolika (2.).

SLOVENSKY

Uvolnite poistku (1.) a stolovú dosku opatrne vyklopte nahor (2.).

MAGYAR

A rögzítést (1.) oldja ki, és óvatosan hajtsa fel az asztallapot (2.).

TÜRKÇE

Kilidi açın (1.) ve masa tablasını dikkatlice yukarı kaldırın (2.).

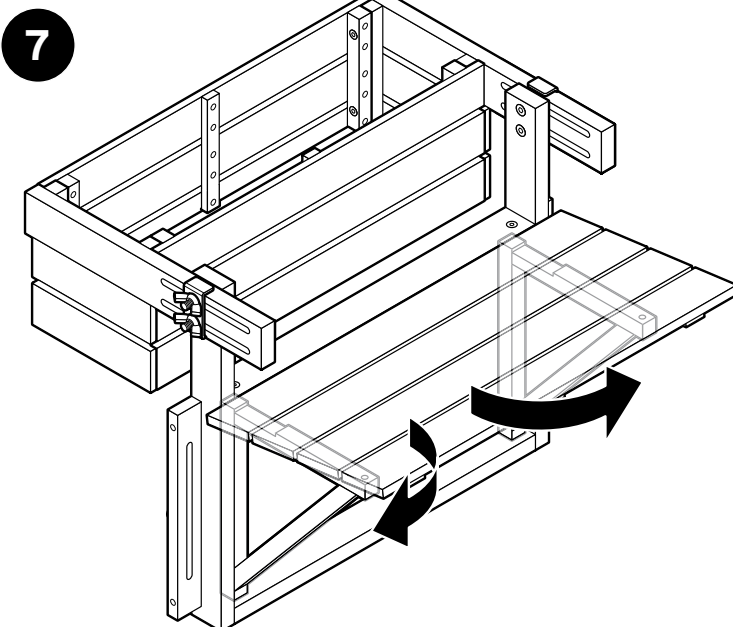

DEUTSCH

Seitliche Stützen nach außen klappen.

FRANÇAIS

Écartez les supports latéraux.

ITALIANO

Aprire i supporti laterali verso l'esterno.

ENGLISH

Fold the side supports outwards.

ČESKY

Vyklopte směrem ven boční podpěry.

POLSKI

Boczne podpory rozchylić na zewnątrz.

SLOVENSKY

Bočné podpory vyklopte do strán.

MAGYAR

Hajtsa kifelé az oldalsó támasztékokat.

TÜRKÇE

Yan destekleri dışa doğru katlayın.

8

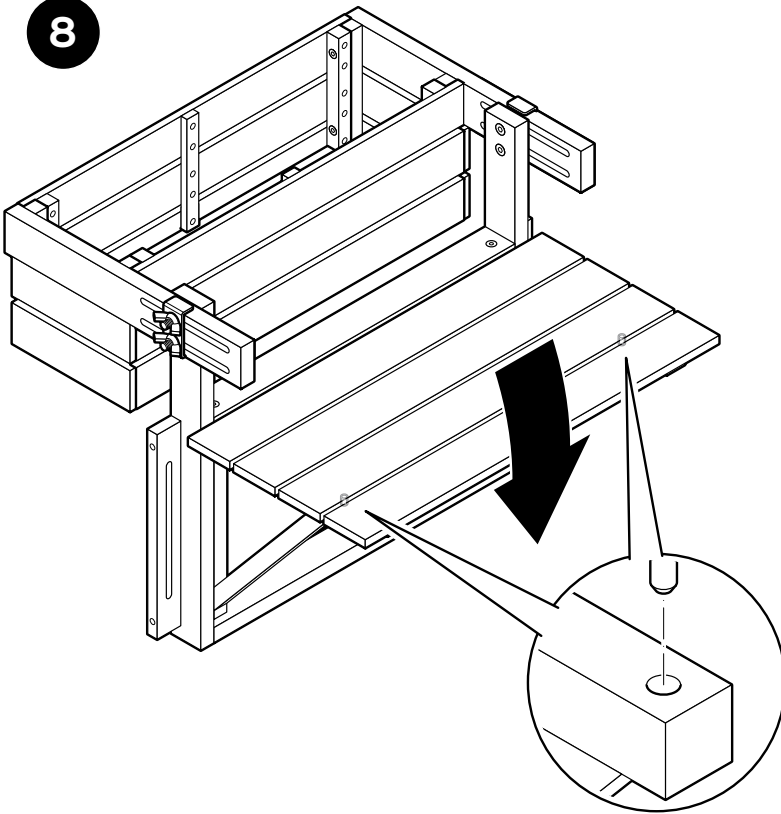
**DEUTSCH**

Tischplatte leicht nach oben überdehnt anheben, dann vorsichtig absenken, so dass die Stifte auf der Unterseite passgenau in den Löchern oben in den seitlichen Stützen sitzen.

FRANÇAIS

Soulevez légèrement le plateau pour insérer les goupilles de la face inférieure dans les trous situés en haut des supports latéraux.

ITALIANO

Sollevare leggermente il piano del tavolo, quindi abbassarlo con cautela in modo che i perni sul lato inferiore si inseriscano perfettamente nei fori presenti nella parte superiore dei supporti laterali.

ENGLISH

Lift the tabletop slightly upwards beyond the target position, then lower it carefully so that the pins on the underside fit precisely into the holes at the top of the side supports.

ČESKY

Stolní desku lehce nadzvedněte směrem vzhůru (mírně ji přetáhněte) a poté ji opatrně spusťte tak, aby kolíky na spodní straně přesně zapadly do otvorů v horní části bočních podpěr.

POLSKI

Unieść blat stolika do góry, lekko go przyciągając, a następnie ostrożnie opuścić, tak aby kolki na spodzie dokładnie weszły w otwory w bocznych podporach.

SLOVENSKY

Stolovú dosku mierne nadvihnite nahor, potom ju opatrne spustite tak, aby kolíky na spodnej strane presne dosadli do vrchných otvorov bočných podpier.

MAGYAR

Emelje fel az asztallapot kissé felfelé túlnyúlva, majd óvatosan engedje le, hogy az alján lévő stíftek pontosan illeszkedjenek a kihajtható támasztékok felső furataiba.

TÜRKÇE

Masa tablasını hafifçe yukarı doğru kaldırın, ardından dikkatlice indirin, böylece alt taraftaki pim-ler yan desteklerin üst kısmındaki deliklere tam olarak oturur.

9

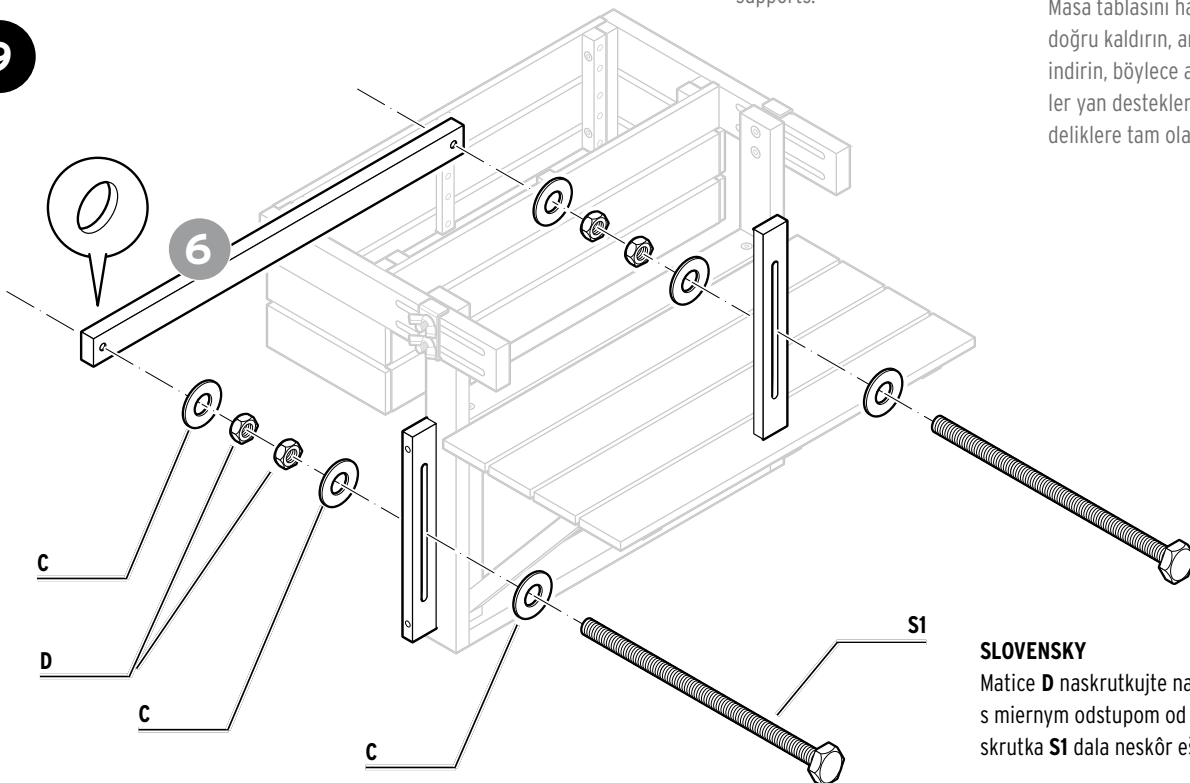
**DEUTSCH**

Die Muttern **D** nur locker mit etwas Abstand zueinander auf das Gewinde drehen, damit sich die Schraube **S1** später noch drehen lässt.

FRANÇAIS

Ne serrez pas complètement les écrous **D** afin de pouvoir encore tourner la vis **S1** plus tard.

ITALIANO

Avvitare i dadi **D** senza stringerli troppo sulla filettatura, lasciando un po' di spazio tra loro, in modo che la vite **S1** possa essere ancora girata in seguito.

ENGLISH

Screw the nuts **D** loosely onto the thread, leaving some space between them so that the bolt **S1** can still be turned later.

ČESKY

Matice **D** našroubujte na závit jen volně, s malým odstupem od sebe, aby bylo možné šroub **S1** později ještě otáčet.

POLSKI

Nakrętki **D** nakręćć luzno na gwint, zachowując pewien odstęp od siebie, tak aby można było jeszcze później obracać śrubę **S1**.

SLOVENSKY

Matice **D** nasrutkujte na závit volne, s miernym odstupom od sebe, aby sa skrutka **S1** dala neskôr ešte otáčať.

MAGYAR

A **D** anyákat csak lazán, egymástól kis távolságot hagyva csavarja rá a menetre, hogy az **S1** csavar később még elforgatható legyen.

TÜRKÇE

D nolu somunları, **S1** nolu vidanın daha sonra da döndürülebilmesi için, birbirlerinden biraz uzak olacak şekilde gevşek bir şekilde vida dişlerine vidalayın.

10

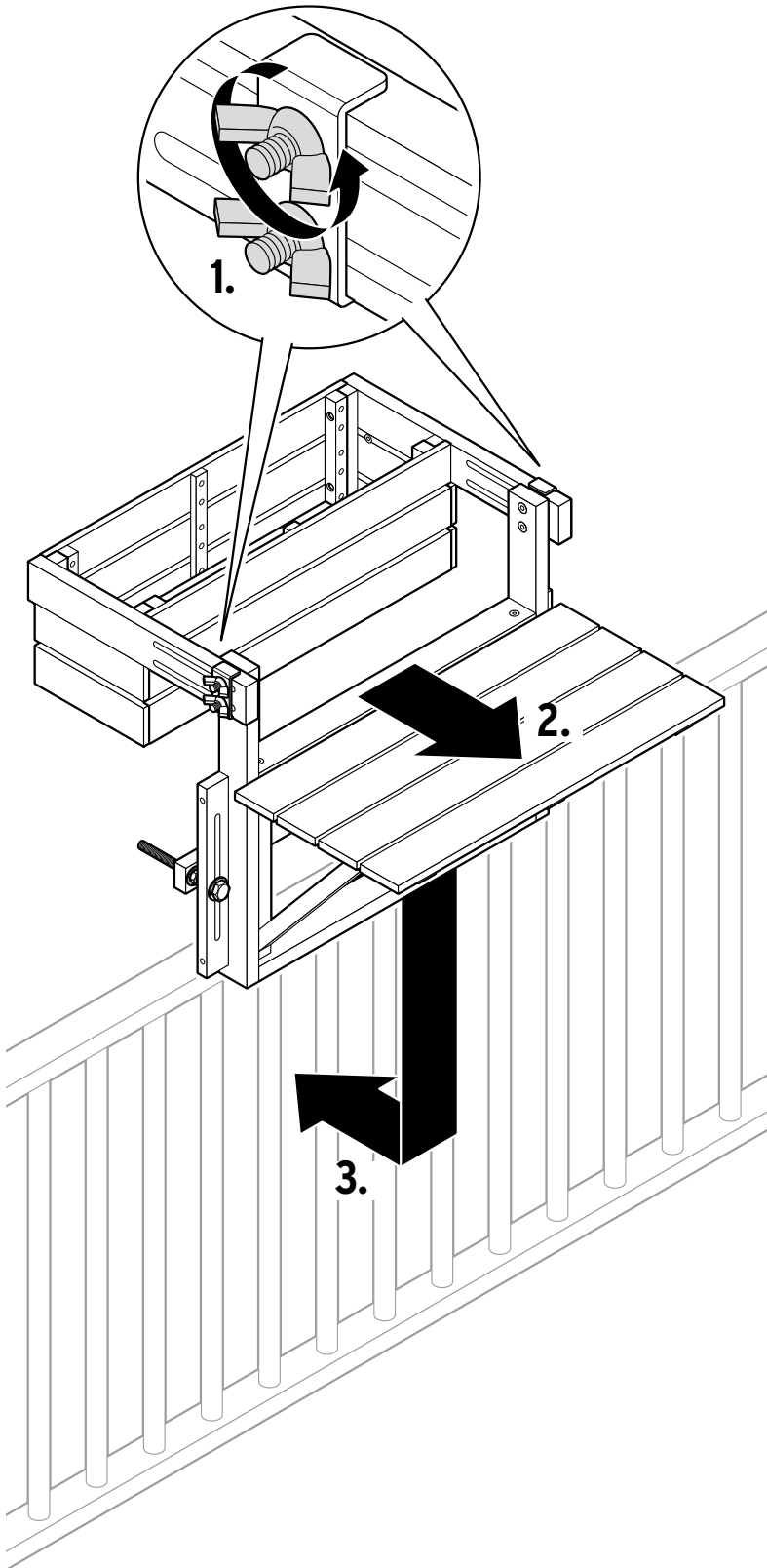

DEUTSCH

1. Flügelmuttern lösen.
2. Klapp Tisch-Element so weit herausziehen, dass der Artikel sich auf das Geländer hängen lässt.
3. So auf das Geländer hängen, dass die langen Schrauben **S1** zwischen den Streben des Geländers sitzen.

FRANÇAIS

1. Desserrez les écrous à oreilles.
2. Tirez l'élément table de manière à ce que l'article puisse être suspendu au balcon.
3. Fixez l'article au balcon de manière à placer les vis **S1** entre les montants.

ITALIANO

1. Allentare i dadi ad alette.
2. Estrarre l'elemento del tavolo pieghevole quanto basta per poter appendere l'articolo alla ringhiera.
3. Appendere alla ringhiera in modo che le viti lunghe **S1** si trovino tra i montanti della ringhiera.

ENGLISH

1. Loosen the wing nuts.
2. Pull out the folding table element far enough that the product can be hung on the balustrade.
3. Hang it on the balustrade in such a way that the long bolts **S1** are positioned between the struts of the balustrade.

ČESKY

1. Uvolněte křídlové matice.
2. Vytáhněte sklápěcí stůl tak daleko, aby bylo možné zavěsit výrobek na zábradlí.
3. Zavěste jej na zábradlí tak, aby dlouhé šrouby **S1** byly umístěny mezi příčkami zábradlí.

POLSKI

1. Odkręcić nakrętki skrzydełkowe.
2. Wyciągnąć element stolika składanego na tyle, aby dało się zawiesić produkt na balustradzie balkonowej.
3. Zawiesić produkt na balustradzie balkonowej w taki sposób, aby długie śruby **S1** znalazły się pomiędzy szczeblami balustrady.

SLOVENSKY

1. Uvolnite krídlové matice.
2. Prvok sklápacieho stola vyťahnite tak ďaleko, aby sa dal výrobok zavesiť na zábradlie.
3. Výrobok zavesťte na zábradlie tak, aby dlhé skrutky **S1** zasahovali medzi tyče zábradlia.

MAGYAR

1. Lazítsa meg a szárnyas anyákat.
2. Annyira húzza ki a leghajtható asztal elemét, hogy a terméket a korlátra lehessen akasztani.
3. Úgy akassza a korlátra, hogy az **S1** hosszú csavarok a korlát rúdjai közé kerüljenek.

TÜRKÇE

1. Kanat somunlarını gevşetin.
2. Katlanır masa elemanını, ürün korkuluğa asılabilecek kadar dışarı çekin.
3. **S1** nolu uzun vidaları, korkuluğun çubukları arasına gelecek şekilde korkuluğa asın.

11

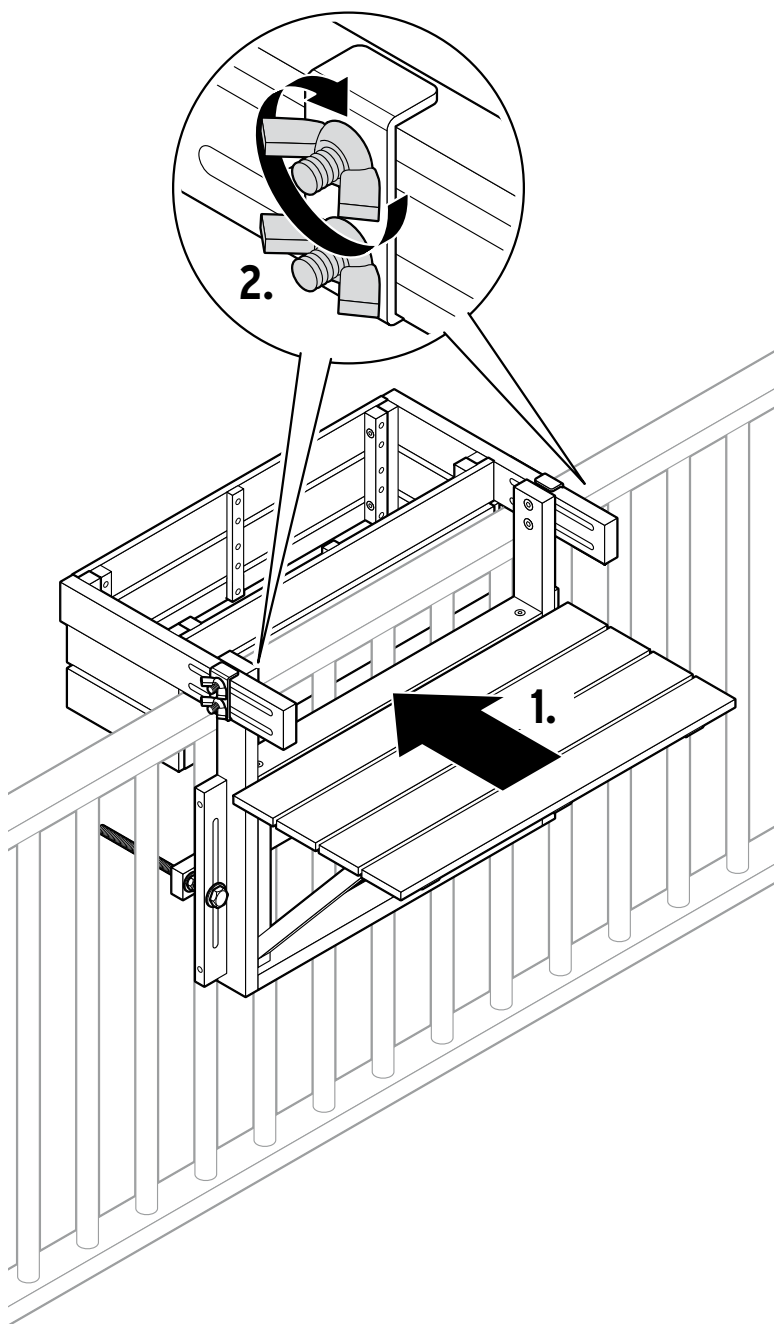

DEUTSCH

1. Klapp Tisch-Element passgenau an den Handlauf des Geländers heranschieben.
2. Flügelmuttern festziehen

FRANÇAIS

1. Poussez l'élément table afin qu'il s'adapte parfaitement à la main courante du balcon.
2. Serrez fermement les écrous à oreilles.

ITALIANO

1. Far scorrere l'elemento del tavolo pieghevole fino a farlo combaciare perfettamente con il corrimano della ringhiera.
2. Serrare i dadi ad alette.

ENGLISH

1. Push the folding table element snugly against the handrail of the balustrade.
2. Tighten the wing nuts.

ČESKY

1. Sklápěcí stůlek nasuňte na zábradlí tak, aby přesně dosedal na madlo zábradlí.
2. Utáhněte křídlové matice.

POLSKI

1. Dosunąć element stolika składanego dokładnie do poręczy balustrady balkonowej.
2. Dokręcić nakrętki skrzydełkowe.

SLOVENSKY

1. Prvok vyklápacieho stola prisuňte tesne k madlu zábradlia.
2. Dotiahnite křídlovú maticu.

MAGYAR

1. A leghajtható asztal elemet úgy tolja a korlát kapaszkodójára, hogy az pontosan illeszkedjen.
2. Szorítsa meg a szárnyas anyákat.

TÜRKÇE

1. Katlanır masa elemanını korkuluğun tirbazanına tam olarak oturtun.
2. Kanat somunlarını sıkın.

12



DEUTSCH

Um die äußere Klemmleiste **7** zu montieren, muss auf beiden Seiten jeweils die **rechte Mutter** (siehe **Lupe 1**) festgehalten werden, während Sie die Schraube **S1** hineindrehen. Die linke Mutter dreht sich automatisch mit. Ziehen Sie zum Schluss die **linke Mutter** fest, so dass die beiden Klemmleisten **6** und **7** fest am Geländer sitzen (siehe **Lupe 2**).

FRANÇAIS

Pour monter la barre de serrage extérieure **7**, maintenez les **écrous de droite** (voir **loupe 1**) tout en vissant les vis **S1**. Les écrous de gauche tournent automatiquement avec les vis. Pour finir, serrez fermement les **écrous de gauche** afin que les deux barres de serrage **6** et **7** soient bien fixées au balcon (voir **loupe 2**).

ITALIANO

Per montare la barra di fissaggio esterna **7**, è necessario tenere fermo il **dado destro** su entrambi i lati (vedere **lente di ingrandimento 1**) mentre si avvista la vite **S1**. Il **dado sinistro** ruota automaticamente insieme ad essa. Infine, serrare il dado sinistro in modo che le due barre di fissaggio **6** e **7** siano saldamente fissate alla ringhiera (vedere **lente di ingrandimento 2**).

ENGLISH

To mount the outer clamping strip **7**, hold the **right nut** (with the spanner, see **magnified image 1**) on both sides while turning in the bolt **S1**. The left nut turns automatically. Finally, tighten the **left nut** so that the two clamping strips **6** and **7** are firmly attached to the balustrade (see **magnified image 2**).

ČESKY

Aby bylo možné namontovat vnější upínací lištu **7**, je nutné na obou stranách přidržet **pravou matici** (viz **lupa 1**), zatímco šroubujete šroub **S1**. Levá matice se otáčí automaticky. Nakonec utáhněte **levou matici** tak, aby obě upínací lišty **6** a **7** pevně přiléhaly k zábradlí (viz **lupa 2**).

POLSKI

Aby zamontować zewnętrzną listwę zaciskową **7**, należy po obu stronach każdorazowo przytrzymywać **prawą nakrętkę** (patrz **powiększenie 1**) w czasie, gdy wkręcana jest śruba **S1**. Lewa nakrętka obraca się automatycznie wraz ze śrubą. Na koniec dokręcić **lewą nakrętkę**, tak aby obie listwy zaciskowe **6** i **7** mocno przylegały do balustrady (patrz **powiększenie 2**).

SLOVENSKY

Pri montáži vonkajšej upevňovacej lišty **7** musíte na oboch stranách pri doťahovaní skrutky **S1** vždy podržať **pravú maticu** (viď **zväčšený detail 1**). Ľavá matica sa pritom uťahuje automaticky. Na záver dotiahnite **ľavú maticu** tak, aby obe upevňovacie lišty **6** a **7** boli pevne upevnené na zábradlí (viď **zväčšený detail 2**).

MAGYAR

A **7. számú külső rögzítőlécz** felszereléséhez mindkét oldalon meg kell tartani a **jobb anyát** (lásd **1. nagyítót**), miközben az **S1** csavart becsavarja. A bal anya automatikusan vele együtt forog. Végül húzza meg a **bal anyát**, hogy a két, **6. és a 7. számú rögzítőlécz** szorosán illeszkedjen a korláton (lásd **2. nagyítót**).

TÜRKÇE

7 nolu dış kelepçe çubuğunu monte etmek için, her iki tarafta da **sağdaki somunu** (bkz. **büyüteç 1**) sabit tutun ve **S1** vidasını sıkın. **Sol somun** otomatik olarak döner. Son olarak, sol somunu sıkın, böylece kelepçe çubukları **6** ve **7** korkuluğa sıkıca oturur (bkz. **büyüteç 2**).



Innengewinde muss zum Balkon zeigen!

Le filetage doit être orienté vers le balcon!

La filettatura interna deve essere rivolta verso il balcone!

The internal thread must face the balcony!

Vnitřní závit musí směřovat k balkonu!

Gwint wewnętrzny musi być skierowany do balkonu!

Vnútorný závit musí smerovať k balkónu!

A belső menetek az erkély felé kell néznie!

İç dişler balkona bakmalıdır!

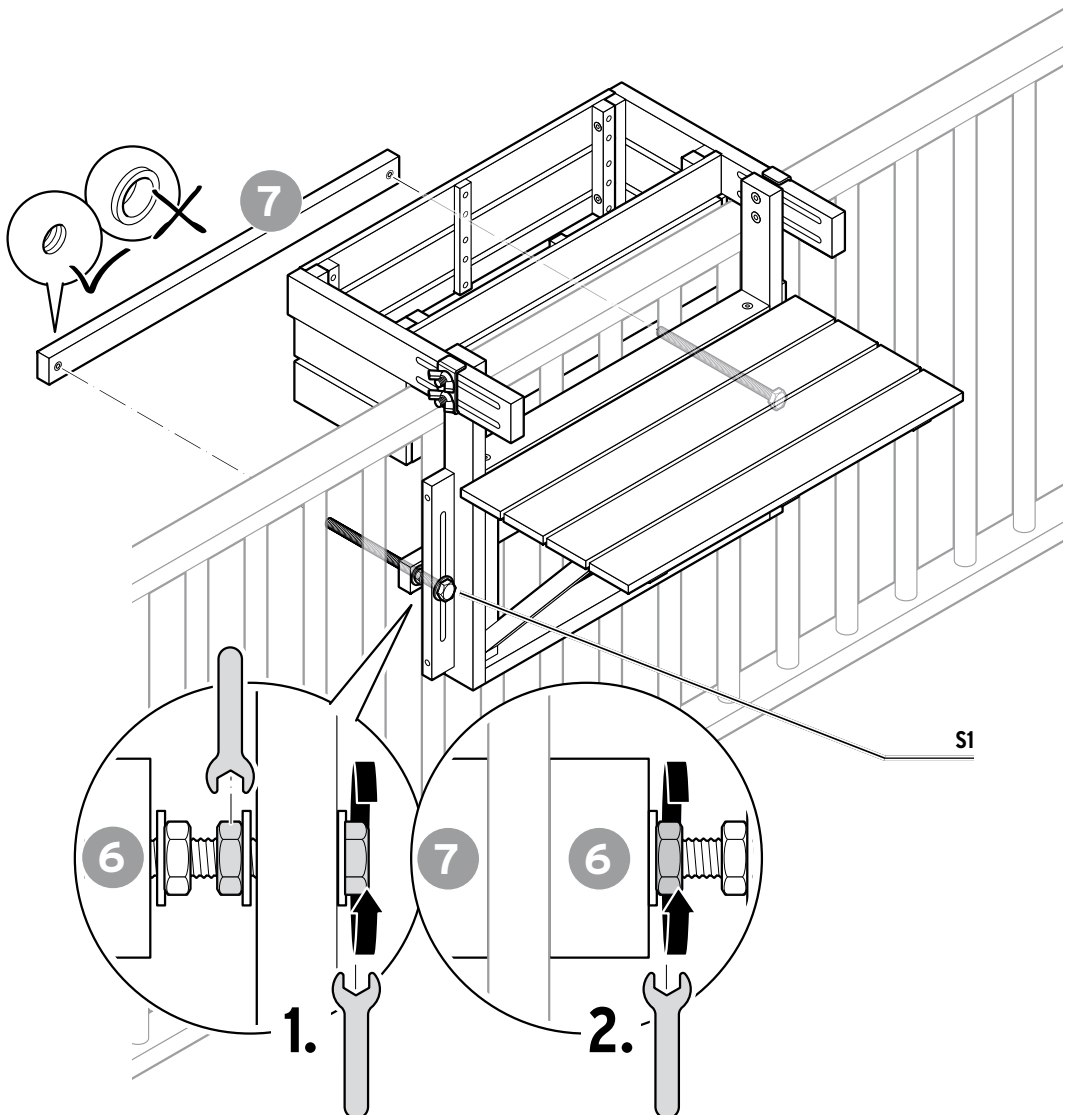

13

**DEUTSCH**

Damit die Tischplatte waagrecht sitzt, richten Sie die Klemmhalterung auf beiden Seiten wie abgebildet durch Drehen der Schrauben **S1** und der entsprechenden Kontermuttern aus (siehe Lupe 1).

Ziehen Sie regelmäßig die Flügelmuttern oben an der Halterung sowie die Muttern unten an der Klemmleiste (Lupe 2) nach, um den sicheren Sitz des Artikels am Balkongeländer sicherzustellen.

FRANÇAIS

Pour que le plateau soit bien à l'horizontale, alignez les fixations des deux côtés comme indiqué en tournant les vis **S1** et les contre-écrous correspondants (voir loupe 1).

Resserrez régulièrement les écrous à oreilles en haut du support et les écrous de la barre de serrage (loupe 2) afin que l'article reste bien fixé au balcon.

ITALIANO

Per garantire che il piano del tavolo sia in posizione orizzontale, allineare il supporto di fissaggio su entrambi i lati come illustrato ruotando le viti **S1** e i relativi controdadi (vedere lente di ingrandimento 1).

Serrare regolarmente i dadi ad alette nella parte superiore del supporto e i dadi nella parte inferiore della barra di fissaggio (lente di ingrandimento 2) per garantire il fissaggio sicuro dell'articolo alla ringhiera del balcone.

ENGLISH

To ensure that the tabletop is level, align the clamp bracket on both sides as shown by turning the bolts **S1** and the corresponding lock nuts (see magnified image 1).

Regularly tighten the wing nuts at the top of the bracket and the nuts at the bottom of the clamping strip (magnified image 2) to ensure that the product is securely attached to the balcony balustrade.

ČESKY

Aby stolní deska seděla vodorovně, vyrovnejte upínací držák na obou stranách podle obrázku otáčením šroubů **S1** a odpovídajících zajišťovacích matic (viz lupa 1).

Pravidelně dotahujte křídlové matice nahoře na držáku i matice dole na upínací liště (viz lupa 2), abyste zajistili pevné uchycení výrobku na balkonovém zábradlí.

POLSKI

Aby blat stolika był ustawiony poziomo, wyregulować uchwyt zaciskowy po obu stronach zgodnie z poniższym rysunkiem, obracając śruby **S1** i odpowiednie przeciwnakrętki (patrz powiększenie 1).

Regularnie dokręcać nakrętki skrzydełkowe u góry na uchwycie zaciskowym oraz nakrętki na dole, na listwie zaciskowej (powiększenie 2), aby zapewnić prawidłowe zamocowanie produktu na balustradzie balkonowej.

SLOVENSKY

Aby bola stolová doska vyrovnaná vodorovne, vyrovnajta upevňovací držiak na oboch stranách podľa obrázka otáčaním skrutiek **S1** a príslušnej protihľahlej matice (viď zväčšený detail 1).

Pravidelne dotahujte křídlové matice na vrchnej časti držiaka ako aj matice na spodnej strane upevňovacej lišty (zväčšený detail 2), aby ste zaistili bezpečné uchytenie výrobku na balkónovom zábradlí.

MAGYAR

Ahhoz, hogy az asztallap vízszintesen álljon, állítsa be a bilincstartót mindkét oldalán a képen látható módon az **S1** csavarok és a hozzájuk tartozó rögzítő-anyák elforgatásával (lásd 1. nagyító).

Rendszeresen szorítsa meg a tartó felső szárnyas anyáit, valamint a rögzítőlécső alsó anyáit (2. nagyító), hogy biztosítsa a termék biztonságos illeszkedését az erkélykorláton.

TÜRKÇE

Masa tablasının düz durması için, **S1** vidalarını ve ilgili somunları çevirerek her iki taraftaki kelepçe tutucuyu şekilde gösterildiği gibi hizalayın (bkz. büyüteç 1).

Ürünün balkon korkuluğuna güvenli bir şekilde sabitlendiğinden emin olmak için, tutucunun üst kısmındaki somunları ve kelepçe çubuğunun altındaki somunları (büyüteç 2) düzenli olarak sıkın.

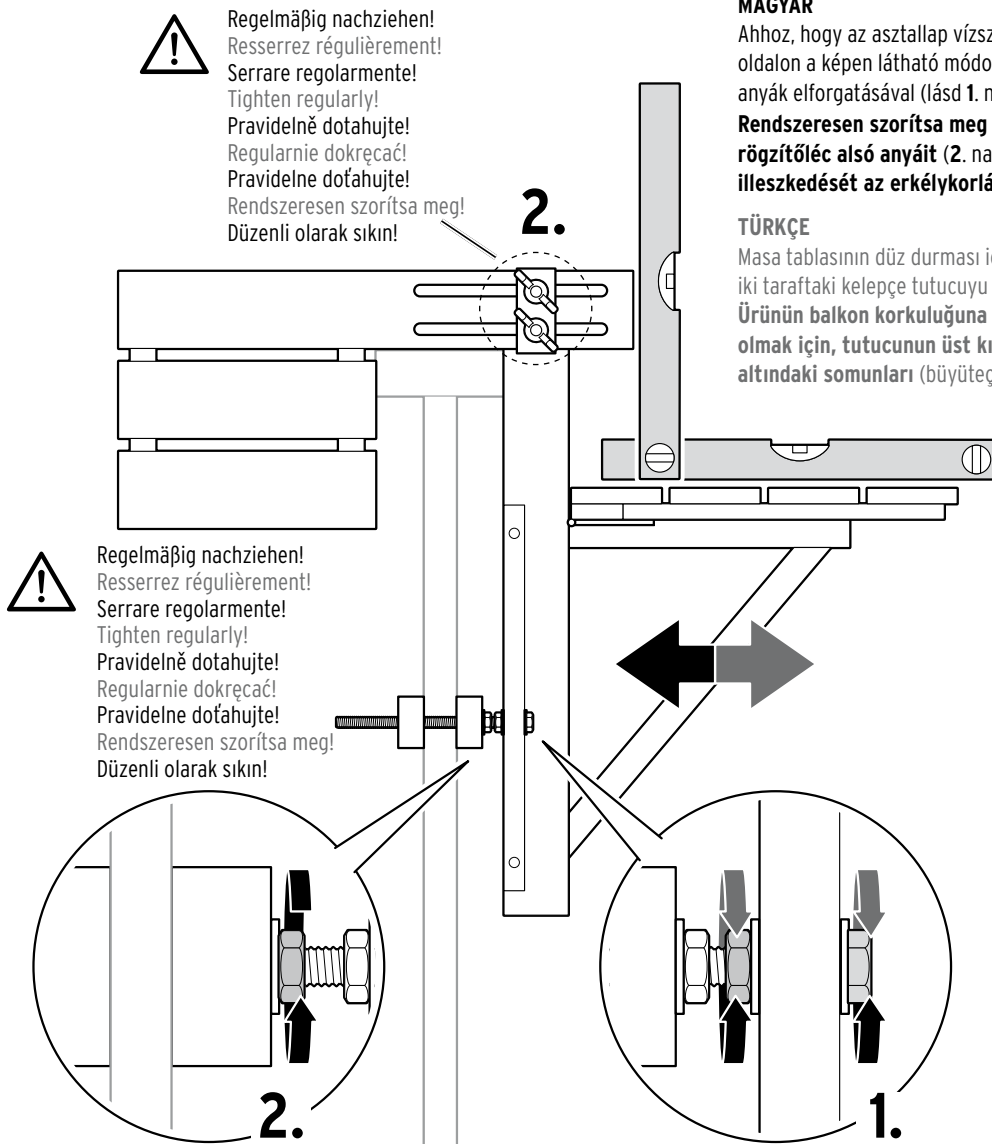

Regelmäßig nachziehen!
Resserrez régulièrement!
Serrare regolarmente!
Tighten regularly!
Pravidelně dotahujte!
Regularnie dokręcać!
Pravidelne doťahujte!
Rendszeresen szorítsa meg!
Düzenli olarak sıkın!

2.



Regelmäßig nachziehen!
Resserrez régulièrement!
Serrare regolarmente!
Tighten regularly!
Pravidelně dotahujte!
Regularnie dokręcać!
Pravidelne doťahujte!
Rendszeresen szorítsa meg!
Düzenli olarak sıkın!

2.

1.

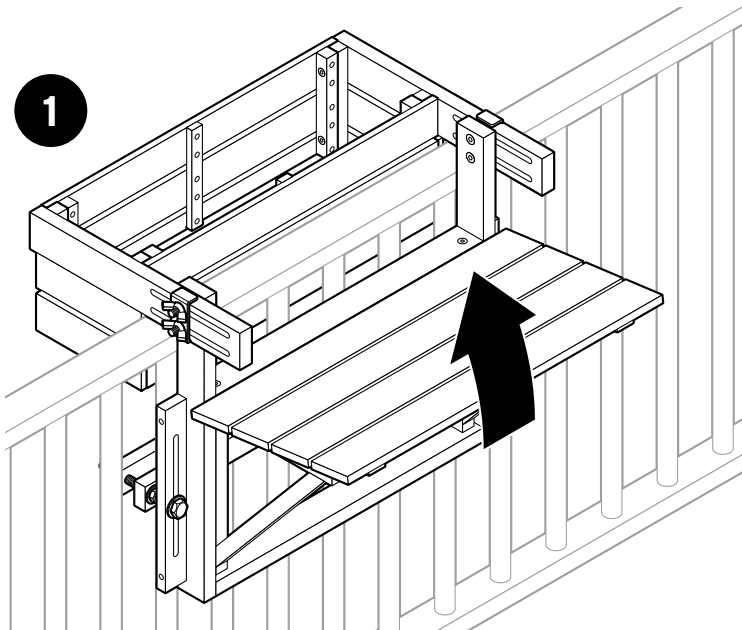

DEUTSCH

1. Tischplatte leicht anheben, um sie aus den seitlichen Stützen zu lösen.
2. Seitliche Stützen nach innen einklappen.
3. Tischplatte vorsichtig nach unten klappen und Verriegelung schließen.

FRANÇAIS

1. Soulevez légèrement le plateau pour le libérer des supports latéraux.
2. Rabattez les supports vers l'intérieur.
3. Repliez le plateau avec précaution vers le bas et verrouillez le système de blocage.

ITALIANO

1. Sollevare leggermente il piano del tavolo per sganciarlo dai supporti laterali.
2. Chiudere i supporti laterali verso l'interno.
3. Abbassare con cautela il piano del tavolo e chiudere il dispositivo di bloccaggio.

ENGLISH

1. Lift the tabletop slightly to release it from the side supports.
2. Fold the side supports inwards.
3. Carefully fold the tabletop down and close the latch.

ČESKY

1. Lehce nadzvedněte desku stolu, abyste ji uvolnili z bočních podpěr.
2. Boční podpěry zaklapněte dovnitř.
3. Desku stolu opatrně zaklapněte dolů a zajistěte ji západkou.

POLSKI

1. Lekko unieść blat stolika, aby uwolnić go z bocznych podpór.
2. Złożyć boczne podpory do wewnątrz.
3. Ostrożnie złożyć (opuścić) blat stolika w dół i zamknąć blokadę.

SLOVENSKY

1. Stolovú dosku mierne nadvihnite, aby ste uvoľnili bočné podpory.
2. Bočné podpory vyklopte dovnútra.
3. Stolovú dosku opatrne sklopte nadol a zaistite poistku.

MAGYAR

1. Emelje meg kissé az asztallapot, hogy kiemelje az oldalsó támasztékokból.
2. Az oldalsó támasztékokat hajtsa befelé.
3. Óvatosan hajtsa le az asztallapot, és zárja be a reteszt.

TÜRKÇE

1. Masa tablasını hafifçe kaldırarak yan desteklerden çıkarın.
2. Yan destekleri içe doğru katlayın.
3. Masa tablasını dikkatlice aşağı doğru katlayın ve kilidi kapatın.

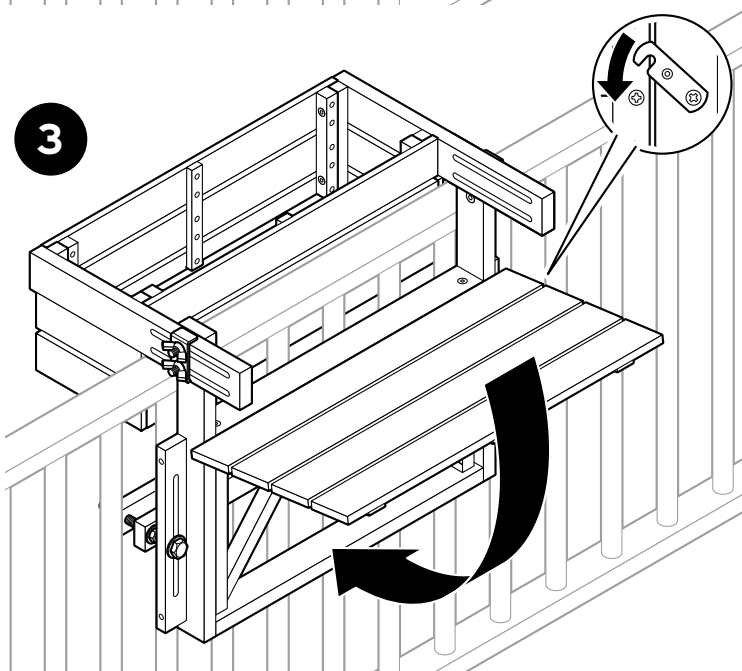
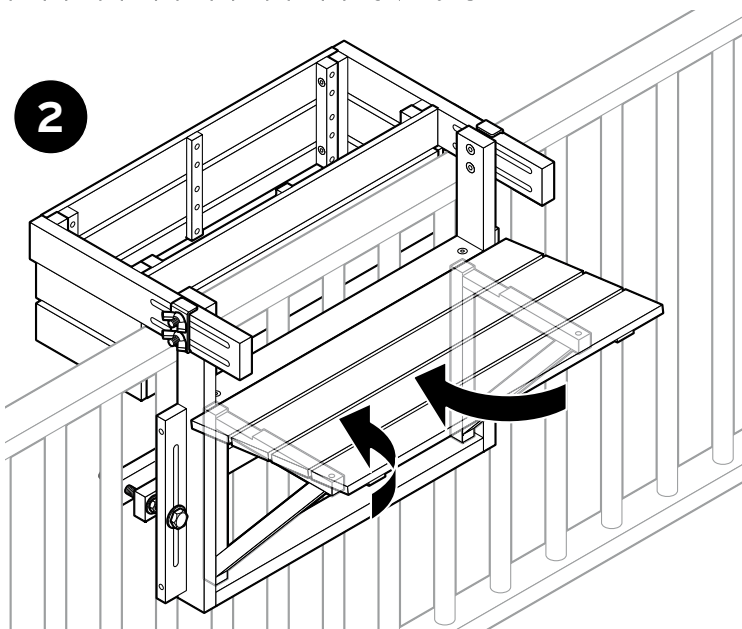

Tischplatte hochklappen | Soulever le plateau | Sollevare il tavolo | Folding the tabletop up | Vyklopení desky stolu
Rozkládanie blatu stolika | Vyklopenie stolovej dosky | Asztallap felhajtása | Masa tablasını yukarıya katlayarak açma

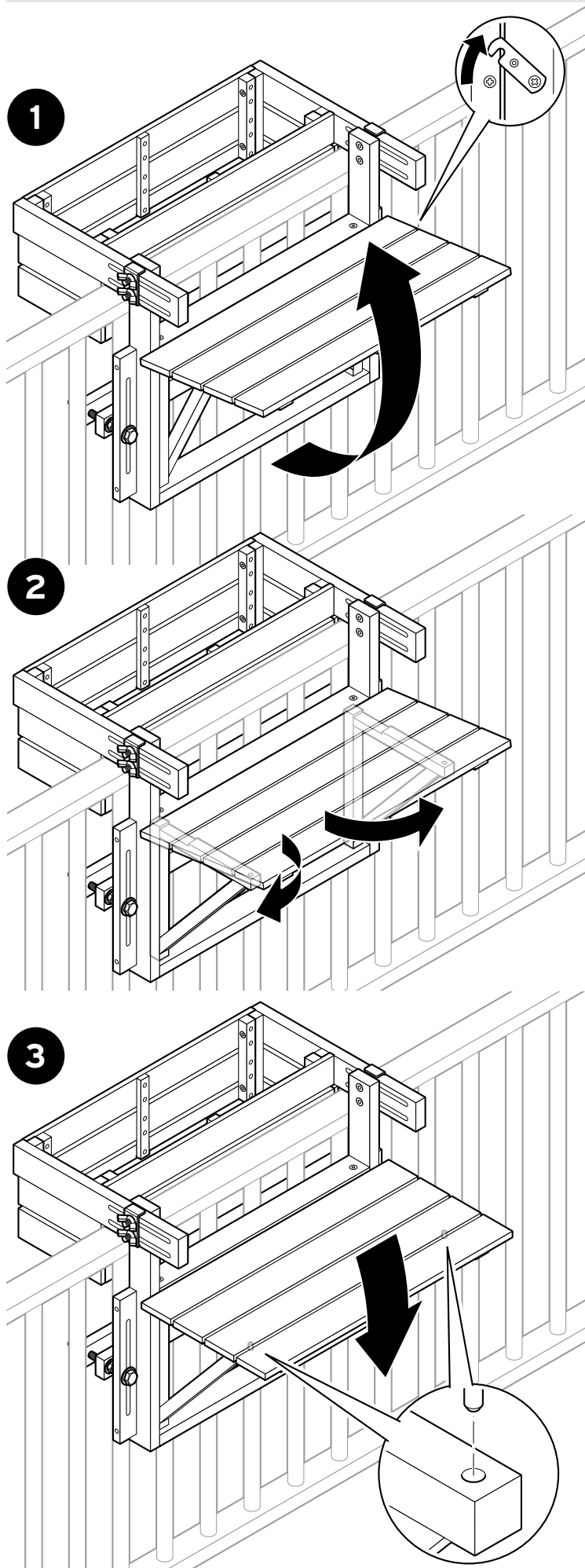

DEUTSCH

1. Verriegelung lösen und Tischplatte vorsichtig hochklappen.
2. Seitliche Stützen nach außen klappen.
3. Tischplatte leicht nach oben überdehnt anheben, dann vorsichtig absenken, so dass die Stifte auf der Unterseite passgenau in den Löchern oben in den seitlichen Stützen sitzen.

FRANÇAIS

1. Déverrouillez le système de blocage et relevez prudemment le plateau.
2. Écartez les supports latéraux.
3. Soulevez légèrement le plateau afin de placer les goupilles de la face inférieure dans les trous des supports.

ITALIANO

1. Sbloccare il dispositivo di bloccaggio e sollevare con cautela il piano del tavolo.
2. Aprire i supporti laterali verso l'esterno.
3. Sollevare leggermente il piano del tavolo, quindi abbassarlo con cautela in modo che i perni sul lato inferiore si inseriscano perfettamente nei fori presenti nella parte superiore dei supporti laterali.

ENGLISH

1. Release the latch and carefully fold the tabletop up.
2. Fold the side supports outwards.
3. Lift the tabletop slightly upwards beyond the target position, then lower it carefully so that the pins on the underside fit precisely into the holes at the top of the side supports.

ČESKY

1. Uvolněte západku a opatrně vyklopte desku stolu.
2. Vyklopte ven boční podpěry.
3. Stolní desku lehce nadzvedněte směrem vzhůru (mírně ji přetáhněte) a poté ji opatrně spusťte tak, aby kolíky na spodní straně přesně zapadly do otvorů v horní části bočních podpěr.

POLSKI

1. Zwolnic blokadę i ostrożnie rozłożyć (podnieść) blat stolika.
2. Rozchylic boczne podpory na zewnątrz.
3. Unieść blat stolika do góry, lekko go przeciągając, a następnie ostrożnie opuścić, tak aby kolki na spodzie dokładnie weszły w otwory w bocznych podporach.

SLOVENSKY

1. Uvolnite poistku a stolovú dosku opatrne vyklopte nahor.
2. Bočné podpory vyklopte do strán.
3. Stolovú dosku mierne nadvihnite nahor, potom ju opatrne spustite tak, aby kolíky na spodnej strane presne dosadili do vrchných otvorov bočných podpier.

MAGYAR

1. Oldja ki a reteszt, és óvatosan hajtsa fel az asztallapot.
2. Hajtsa ki az oldalsó támasztékokat.
3. Kissé túlnyújtva emelje meg az asztallapot, majd óvatosan engedje le, hogy a stifttek a lehető legpontosabban illeszkedjenek a támasztékok felső furataiba.

TÜRKÇE

1. Kiliti açın ve masa tablasını dikkatlice yukarı kaldırın.
2. Yan destekleri dışa doğru katlayın.
3. Masa tablasını hafifçe yukarı doğru kaldırın, ardından dikkatlice indirin, böylece alt taraftaki pimler yan desteklerin üst kısmındaki deliklere tam olarak oturur.

DEUTSCH

Überlasten Sie den nach außen hängenden Pflanzkasten nicht und stellen Sie dort nichts hinein, das bei starkem Wind oder Unwetter heraus- und vom Balkon fallen könnte.

FRANÇAIS

Ne surchargez pas le bac à fleurs suspendu et ne posez rien à l'intérieur qui risque de tomber en cas de vents forts ou d'intempéries.

ITALIANO

Non sovraccaricare la fioriera sospesa all'esterno e non collocarvi oggetti che potrebbero cadere dal balcone in caso di forte vento o maltempo.

ENGLISH

Do not overload the plant box when it is hanging on the outside and do not place anything in it that could fall out and off the balcony in strong winds or storms.

ČESKY

Nepřetěžujte truhlík a nekládejte do něj nic, co by se při silném větru nebo bouři mohlo převrhnout či spadnout z balkonu.

POLSKI

Nie przeciążać zawieszanej na zewnątrz skrzynki balkonowej i nie wstawiać tam niczego, co w przypadku silnego wiatru lub niepogody mogłoby wypaść/spaść z balkonu.

SLOVENSKY

Kvetináč visiaci z vonkajšej strany nezaťažujte a neumiestňujte doň nič, čo by sa mohlo pri vetre a búrke uvoľniť a spadnúť z balkóna.

MAGYAR

Ne terhelje túl a kifelé lógó virágládát, és ne tegyen bele semmit, ami erős szél vagy rossz idő esetén kieshet és leeshet az erkélyről.

TÜRKÇE

Dışarıya sarkan saksıyı aşırı yüklemeyin ve şiddetli rüzgar veya fırtına sırasında dışarıya düşüp balkondan aşağıya düşebilecek hiçbir şeyi içine koymayın.

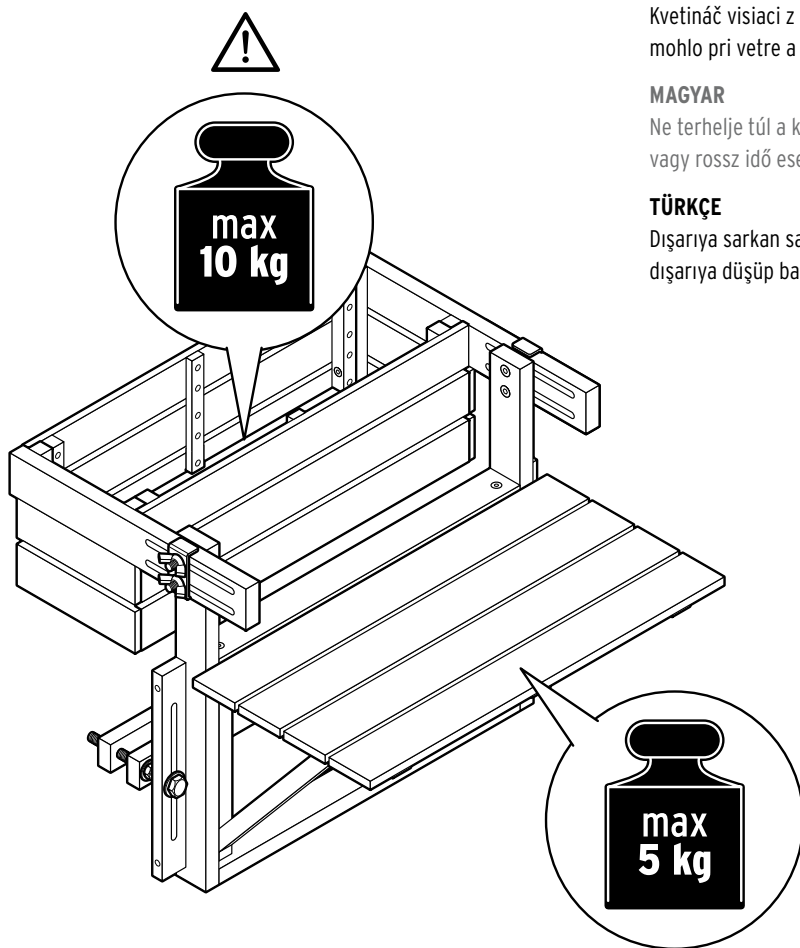

Die folgenden Ersatzteile sind bestellbar | Les pièces de rechange suivantes peuvent être commandées
È possibile ordinare i seguenti pezzi di ricambio | The following replacement parts can be ordered
Následující náhradní díly lze objednat | Istnieje możliwość zamówienia następujących części zamiennych
Nasledowné náhradné dielce je možné objednať | A következő pótalkatrészeket lehet megrendelni
Aşağıdaki yedek parçalar sipariş edilebilir

1	5076844	A	5076851	S1	5076857
2	5076845	B	5076852	S2	5076858
3	5076846	C	5076853	S3	5076859
4	5076847	D	5076854		
5	5076848	E	5076855		
6	5076849	F	5076856		
7	5076850				

de Für Produktinformationen, Zubehör- und Ersatzteilbestellungen oder Fragen zur Serviceabwicklung wenden Sie sich bitte an unseren Kundenservice. Geben Sie hierfür die Artikelnummer und die Ersatzteil-Bestellnummer an.

Kundenservice

Deutschland

Ersatzteile anfragen:

www.tchibo.de/moebel-ersatzteile

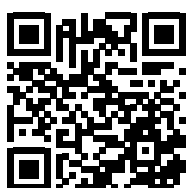

040 60 02 79 00

Online-Services nutzen und schnell Antworten finden:

www.tchibo.de/service

Kontakt:

www.tchibo.de/contact

Österreich

0800 400 235
(kostenfrei)

Online-Services nutzen und schnell Antworten finden:

www.tchibo.at/service

Kontakt:

www.tchibo.at/contact

Schweiz

043 88 33 099

Online-Services nutzen und schnell Antworten finden:

www.tchibo.ch/service

Kontakt:

www.tchibo.ch/contact



www.tchibo.de/anleitungen • www.fr.tchibo.ch/notices
www.tchibo.de/instructions • www.tchibo.cz/navody
www.tchibo.pl/instrukcje • www.tchibo.sk/navody
www.tchibo.hu/utmutatok • www.tchibo.com.tr/kilavuzlar

fr Si vous souhaitez avoir des informations sur nos produits, commander des accessoires ou des pièces de rechange ou si vous avez des questions sur le service après-vente, veuillez vous adresser à notre service client en indiquant la référence de l'article et de la pièce de rechange.

Service client - Suisse

043 88 33 099

Utilisez les services en ligne et trouvez rapidement des réponses:

www.tchibo.ch/service

Contact:

www.tchibo.ch/contact

it Per informazioni sui prodotti, sugli ordini di accessori e pezzi di ricambio o domande sullo stato della pratica di assistenza, rivolgersi al servizio clienti Tchibo. Si prega di indicare il codice articolo e il numero d'ordinazione dei pezzi di ricambio con tutte le richieste.

Servizio clienti - Svizzera

043 88 33 099

Telefono solo in tedesco e francese

Utilizzate i servizi online e trovate rapidamente risposte:

www.tchibo.ch/service

Contacto:

www.tchibo.ch/contact

en If you have any questions relating to product information, ordering accessories / replacement parts or servicing, please contact our customer care service at the following email address:

service@tchibo.de

Please indicate the product number and the order number for replacement parts for this purpose.

cs Pokud budete potřebovat informace o výrobku, chtít objednat příslušenství nebo náhradní díl, nebo budete mít nějaké dotazy k průběhu servisu, obraťte se prosím na náš zákaznický servis. Přitom vždy uvádějte číslo výrobku a objednávací čísla náhradních dílů.

Zákaznický servis

800 900 826
(zdarma)

Využijte online servis a rychle získajte odpovědi na:

www.tchibo.cz/faq

Kontakt:

www.tchibo.cz/contact

pl Aby uzyskać dodatkowe informacje o produkcie, zamówić akcesoria i części zamienne lub zapytać o nasz serwis gwarancyjny, prosimy o kontakt z naszą Linią Obsługi Klienta. Prosimy o podanie numeru artykułu oraz numeru zamówienia pojedynczej części zamiennej.

Linia Obsługi Klienta

801 080 016
(z telefonów stacjonarnych opłata jak za połączenia lokalne, z telefonów komórkowych wg taryfy danego operatora)

Warto skorzystać z usług online i szybko znaleźć odpowiedzi na:

www.tchibo.pl/pomoc-i-uslugi

Kontakt:

www.tchibo.pl/contact

sk Pre informácie o výrobkoch, objednávky príslušenstva a náhradných dielcov alebo otázky ohľadom servisu sa prosím obráťte na náš zákaznícky servis. Pritom vždy uveďte číslo výrobku a objednávacie čísla náhradných dielcov.

Zákaznícky servis

0800 212 313
(bezplatne)

Využiť náš online servis a nájst rýchle odpovede môžete na adrese:

www.tchibo.sk/faq

Kontakt:

www.tchibo.sk/contact

hu Ha kérdése lenne a termékkel, tartozék vagy pótalkatrész megrendeléssel vagy a szerviz lebonyolításával kapcsolatban, akkor forduljon ügyfélszolgálatunkhoz. Kérjük, tartsa készenlétben a termék cikkszámát és a pótalkatrész megrendelési számot.

Ügyfélszolgálat

06-80-021-375
(ingyenesen hívható)

Használja az online szolgáltatásokat, és gyorsan választ talál számos kérdésre:

www.tchibo.hu/GYIK

Kapcsolat:

www.tchibo.hu/contact

tr Ürün bilgileri, aksesuar ve yedek parça siparişleri veya servis süreci ile ilgili sorular için lütfen müşteri hizmetlerimizle başvurun. Bunun için ürün numarasını belirtin ve yedek parça sipariş numarasını belirtin.

Teknik Destek Hattı

444 2 826
(ücretsiz)

Pazartesi - Pazar

09:00 - 19:00 saatleri arasında

E-posta: servis@tchibo.com.tr

Artikelnummer | Référence | Codice articolo | Product number

Číslo výrobku | Numer artykułu | Číslo výrobku | Cikkszám | Ürün numarası : 768 951