

Mangoschneider und -entkerner

Mango slicer and pitter

Coupe-mangue et vide-mangue

Taglia e snocciolatore per mango

- de Gebrauchsanleitung
- en Instructions for use
- fr Mode d'emploi
- it Istruzioni per l'uso

Tchibo GmbH D-22290 Hamburg · 111140AB3X3XI · 2021-06

1

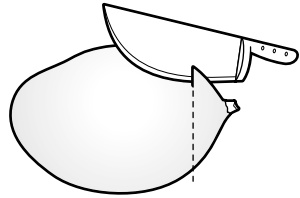

Deutsch

! Geeignet für handelsübliche Mangos mit mandelförmigem Kern. Verwenden Sie den Mangoentkerner nur für reife, weiche Mangos; für unreife Mangos ist er nicht geeignet.

1. Für bessere Standsicherheit die ungeschälte Mango unten anschneiden.

English

! Suitable for standard mangoes with an almond-shaped pit. Use the mango pitter on soft, ripe mangoes only; it is not suitable for unripe mangoes.

1. To give the unpeeled mango more stability, slice off the end with the stalk.

Français

! Convient aux mangues du commerce à noyau en forme d'amande. Utilisez le coupe-mangue uniquement avec des mangues mûres et tendres; il ne convient pas aux mangues non mûres.

1. Pour une meilleure stabilité, couper le bas de la mangue non épluchée.

Italiano

! Adatto per la comune tipologia di mango disponibile in commercio con nocciolo a forma di mandorla. Utilizzare lo snocciolatore solo per manghi morbidi e maturi; non è adatto per manghi acerbi.

1. Per una maggiore stabilità tagliare la parte inferiore del mango non sbucciato.

2

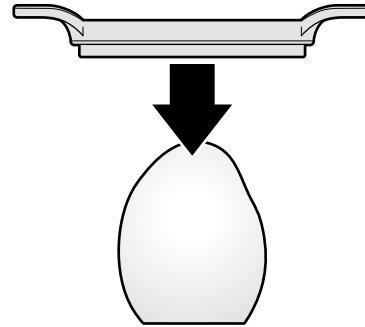

Deutsch

2. Mango auf die Stellfläche stellen. Tipp: Wenn Sie ein Handtuch o.Ä. unterlegen, rutscht die Mango nicht so leicht weg.

English

2. Place the mango on a level surface. Tip: If you place a towel or similar under the mango, it won't slip away so easily.

Français

2. Poser la mangue sur sa base. Conseil: placez un torchon, p. ex., sous la mangue pour l'éviter de glisser.

Italiano

2. Collocare il mango sulla superficie d'appoggio. Consiglio: per evitare che il mango scivoli con facilità, posizionarlo su un asciugamano o simili.



WARNING vor Schnittverletzung

Die Klinge kann aus dem Artikel herausbrechen, wenn Sie zuviel Druck auf ihn ausüben. Setzen Sie den Mangoentkerner ausgerichtet zur Form der Mango und verwenden Sie nur mäßigen Druck, um die Klinge zu führen. Bei Widerstand durch den Kern, nicht weiter drücken, sondern den Mangoentkerner neu ansetzen. Der Mangoentkerner ist nicht geeignet, den Kern selbst zu schneiden.



WARNING - risk of cuts

Applying too much pressure can cause the blade to break out of the product. Line the pitter up with the mango, then push the blade downwards and into the fruit, applying only moderate pressure. If you feel resistance from the blade hitting the pit, stop pushing and reposition the mango pitter. The mango pitter is not suitable for cutting the pit itself.



AVERTISSEMENT: risque de coupure

La lame peut se casser et sortir de l'article si vous forcez trop. Placez le coupe-mangue en l'orientant par rapport à la forme de la mangue et faites descendre la lame le long du noyau en exerçant une pression modérée. Si le noyau résiste, ne pas forcer, mais repositionner le coupe-mangue. Le coupe-mangue n'est pas destiné à couper le noyau de la mangue.



AVVERTENZA contro le lesioni da taglio

La lama potrebbe staccarsi dall'articolo se si applica un'eccessiva pressione. Posizionare lo snocciolatore per mango allineato rispetto alla forma del mango e usare solo una pressione moderata per condurre la lama. Se si percepisce una resistenza dovuta al nocciolo, non continuare a premere, ma riposizionare lo snocciolatore. L'articolo non è adatto per tagliare il nocciolo stesso.

3

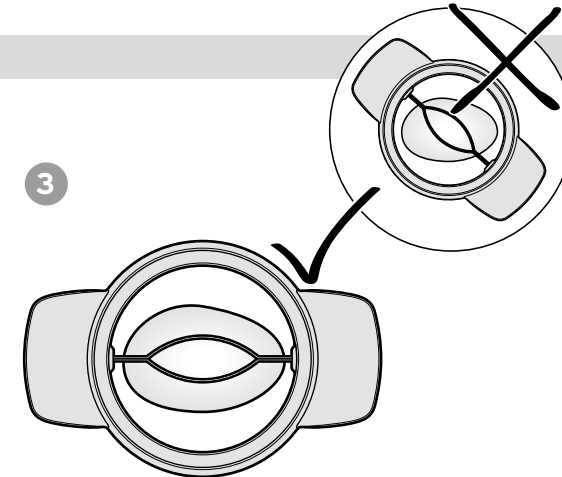

Deutsch

3. Den Mangoentkerner auf die Form der Mango ausrichten und ihn mit leicht wiegenden Bewegungen vorsichtig nach unten führen.

English

3. Line the pitter up with the mango, then carefully push it downwards and into the fruit, gently rocking it back and forth as you do so.

Français

3. Orienter le coupe-mangue par rapport à la forme de la mangue et le faire descendre prudemment le long du noyau en exerçant un mouvement légèrement oscillant.

Italiano

3. Allineare lo snocciolatore per mango rispetto alla forma del mango e condurlo con cautela verso il basso esercitando una leggera pressione con movimenti oscillanti.

Artikelnummer | Product number | Référence
Codice articolo: 604 253

Kráječ a odpeckovávač manga
Krajacz i drylownica do mango
Krájač a odkôstkovač manga
Mangóvágó és -magozó
Mango kesici ve çekirdeği çıkarma aleti

cs Návod k použití
 pl Instrukcja użytkowania
 sk Návod na použitie
 hu Használati útmutató
 tr Kullanım Kılavuzu

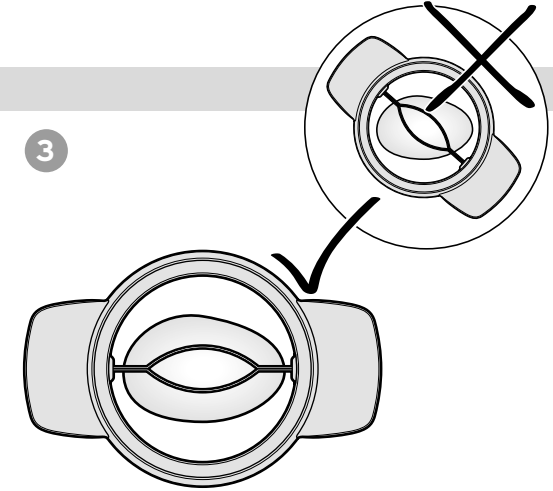
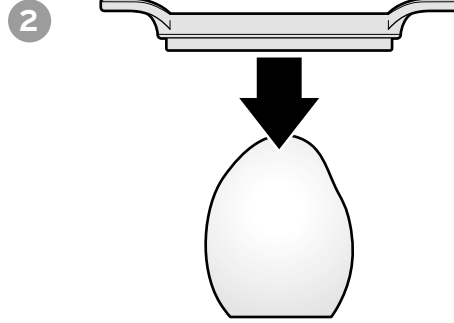
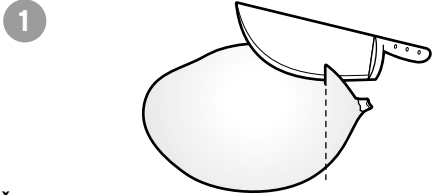

Česky

! Vhodný na běžná manga s peckou mandlovitého tvaru. Odpeckovávač manga použijte pouze na zralá, měkká manga; na nezralá manga je nevhodný.

1. Pro lepší stabilitu neoloupané mango na spodní straně částečně odkrojte.

Polski

! Produkt nadaje się do dostępnych w handlu mango z pestką w kształcie migdała. Produktu używać wyłącznie do dojrzałych, miękkich mango. Nie nadaje się do niedojrzałych owoców.

1. Aby zapewnić lepszą stabilność, należy naciąć na dole nieobrane mango.

Slovensky

! Vhodný na bežné veľkosti plodov manga s kôstkou v tvare mandle. Krájač a odkôstkovač manga používajte len na zrelé a mäkké plody manga; na nezrelé plody nie je výrobok vhodný.

1. Pre lepšiu stabilitu odkrojte spodnú časť neošúpaného manga.

Magyar

! A kereskedelemben kapható, mandula alakú maggal rendelkező mangókhoz alkalmas. A mangóvágót és -magozót csak érett, puha mangókhoz használja, éretlen mangókhoz nem alkalmas.

1. A jobb stabilitás érdekében alul vágja be a hámozatlan mangót.

Türkçe

! Badem şeklinde çekirdeğe sahip olan, piyasada bulunan mangolar için uygundur. Mango çekirdeği çıkarma aletini sadece olgunlaşmış mangolar için kullanın; olgunlaşmamış mangolar için uygun değildir.

1. Yerine daha iyi oturması için, soyulmamış mangoyu alttan kesin.

Česky

2. Mango postavte na nakrojenou plochu. Tip: Položte-li pod mango ručník atp., nemůže mango tak lehce sklouznout.

Polski

2. Postawić mango na powierzchni. Rada: jeśli pod spód zostanie podłożony ręcznik lub podobny przedmiot, mango nie będzie się ślizgać.

Slovensky

2. Mango postavte na zrezanú plochu. Tip: Ak podložíte utierku a pod., mango sa len tak ľahko nezošmykne.

Magyar

2. Helyezze a mangót a felületre. Tipp: Ha egy kéztörölt vagy hasonlót helyez alá, akkor a mangó nem csúszik el olyan könnyen.

Türkçe

2. Mangoyu yüzeye yerleştirin. İpucu: Altına bir havlu vb. yerleştirirseniz mango yerinden kolayca kayamaz.

! **Varování před pořezáním**

Čepel se může z výrobku vylomit, pokud byste na ni tlačili velkou silou.

Odpeckovávač přiložte na mango tak, aby odpovídal tvaru manga, a k vedení čepele používejte pouze mírný tlak. Ucíťte-li odpor způsobený peckou, netlačte na čepel dále, nýbrž odpeckovávač přiložte na mango znovu. Odpeckovávač manga není vhodný ke krájení samotné pecky.

! **OSTRZEŽENIE** przed ranami ciętymi

Ostrze może wyłamać się z produktu, jeżeli zostanie wywarty zbyt duży nacisk na produkt. Krajacz i drylownicę do mango należy ustawić w pozycji zgodnej z kształtem mango i użyć jedynie niewielkiego nacisku, aby poprowadzić ostrze. Jeżeli pestka stawia opór, nie należy dalej naciskać, lecz zmienić ustawienie produktu. Krajacz i drylownica do mango nie nadaje się do krojenia pestki.

! **VAROVANIE** pred rezným poranením

Pri nadmernom tlaku na výrobok sa z neho môže vylomiť čepel.

Krájač a odkôstkovač manga nasadzujte len v smere tvaru manga a používajte len mierny tlak na vedenie čepele. Pri odpore kôstky prestaňte zatláčať a odkôstkovač manga nanovo vyrovnajte. Krájač a odkôstkovač manga nie je vhodný na krájanie samotnej kôstky.

! **VIGYÁZAT** - vágási sérülés

A penge kitörhet a termékből, ha túl nagy nyomást gyakorol rá.

A mangóvágót és -magozót a mangó alakjához igazítva helyezze el, és csak mérsékelt nyomással vezesse a pengét. Ha a mag miatt ellenállást észlel, akkor ne nyomja tovább, hanem helyezze át a mangóvágót és -magozót. A mangóvágó és -magozó nem alkalmas magának a magnak a vágására.

! Kesiklere karşı **UYARI**

Kesim ucuna çok fazla baskı uygularsanız uç kırılıp üründen çıkabilir.

Mango çekirdeği çıkarma aletini mango şekline göre hizalayın ve kesim ucuna sadece gerektiği kadar baskı uygulayın. Çekirdeğe dayandığında direnç olursa bastırmaya devam etmeyin, aksine mango çekirdeği çıkarma aletini yeniden yerleştirin. Mango çekirdeği çıkarma aleti, çekirdeğin kendisini kesmek için uygun değildir.