

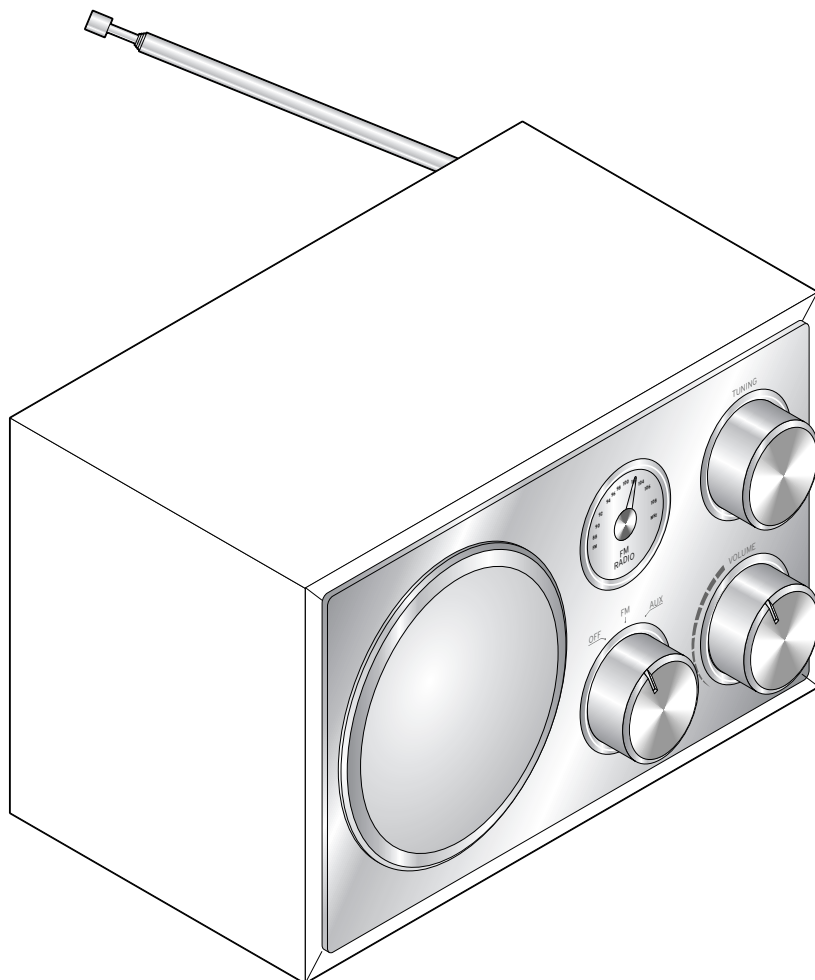

Radio



Instrukcja obsługi i gwarancja

Tchibo GmbH D-22290 Hamburg • 69845AB4X4III

Drodzy Klienci!

Proste w obsłudze, o klasycznych kształtach. Państwa nowe radio cechuje się szlachetnie wyglądającymi pokrętłami oraz czytelną, analogową skalą częstotliwości.

Radio umożliwia odbiór stacji nadających na falach ultrakrótkich.

Z tyłu radia przewidziano gniazdo, umożliwiające podłączenie zewnętrznego urządzenia audio (np. odtwarzacza MP3).

Życzymy Państwu wiele radości i satysfakcji z użytkowania tego produktu.

Zespół Tchibo

Spis treści

| | | | |
|----------|--|-----------|---|
| 3 | Na temat tej instrukcji | 8 | Czyszczenie |
| 4 | Wskazówki bezpieczeństwa | 9 | Problemy i sposoby ich rozwiązywania |
| 6 | Widok całego zestawu (zakres dostawy) | 9 | Dane techniczne |
| 7 | Przygotowanie do użytkowania | 10 | Usuwanie odpadów |
| 7 | Obsługa | 11 | Gwarancja |

Na temat tej instrukcji

Należy dokładnie przeczytać wskazówki bezpieczeństwa i używać produktu zgodnie z niniejszą instrukcją obsługi, aby uniknąć obrażeń ciała lub uszkodzenia urządzenia. Przechowywać instrukcję do późniejszego wykorzystania. W razie zmiany właściciela produktu należy przekazać również tę instrukcję obsługi.

Symbole użyte w niniejszej instrukcji:



Ten symbol ostrzega przed niebezpieczeństwem obrażeń ciała.



Ten znak ostrzega przed niebezpieczeństwem obrażeń wskutek porażenia prądem.

Hasło **NIEBEZPIECZEŃSTWO** ostrzega przed możliwymi ciężkimi obrażeniami ciała i zagrożeniem życia.

Hasło **OSTRZEŻENIE** ostrzega przed obrażeniami ciała i poważnymi szkodami materialnymi.

Hasło **UWAGA** ostrzega przed drobnymi urazami ciała lub uszkodzeniami sprzętu.



W ten sposób oznaczono informacje uzupełniające.

Wskazówki bezpieczeństwa

Przeznaczenie

Radio zostało zaprojektowane do użytku prywatnego i nie nadaje się do celów komercyjnych.

Należy go używać wyłącznie w umiarkowanych warunkach klimatycznych.

NIEBEZPIECZEŃSTWO dla dzieci i osób z ograniczoną zdolnością obsługi urządzeń

- Urządzenie nie może być używane przez dzieci ani osoby, które ze względu na zdolności fizyczne, sensoryczne lub umysłowe wzgl. niedoświadczenie bądź niezajomość podstaw obsługi nie są w stanie bezpiecznie obsługiwać urządzenia. Należy zapewnić dzieciom odpowiedni nadzór, aby wykluczyć możliwość, że będą się bawiły urządzeniem.
- Dzieci nie powinny mieć dostępu do materiałów opakowaniowych. Istnieje m.in. niebezpieczeństwo uduszenia!

NIEBEZPIECZEŃSTWO porażenia prądem elektrycznym

- Nie wolno narażać urządzenia na działanie wilgoci, ponieważ istnieje niebezpieczeństwo porażenia prądem elektrycznym. Nie używać zatem urządzenia na wolnym powietrzu lub w pomieszczeniach wilgotnych. Nie zanurzać urządzenia w żadnych płynach.

- Chronić urządzenie przed wodą kapiącą i rozpryskową. Nie kłaść wypełnionych płynem naczyń (np. wazonów lub filiżanek) bezpośrednio na urządzeniu lub obok niego.
- Urządzenie należy podłączać tylko do prawidłowo zainstalowanego gniazdka elektrycznego, którego napięcie jest zgodne z danymi technicznymi urządzenia.
- Gniazdko elektryczne powinno być łatwo dostępne, aby w razie potrzeby można było szybko wyciągnąć wtyczkę.
- Urządzenie oraz kabel zasilający należy trzymać z dala od źródeł ciepła i ostrych krawędzi.
- W żadnym wypadku nie wolno otwierać ani usuwać części obudowy. Nie wkładać żadnych przedmiotów w szczeliny w urządzeniu. Pod obudową znajdują się elementy pod napięciem, których dotknięcie grozi porażeniem prądem elektrycznym.
- Nie uruchamiać urządzenia, jeśli urządzenie lub kabel zasilający wykazują widoczne uszkodzenia, lub gdy urządzenie upadło wcześniej na podłogę.
- Nie wolno wprowadzać żadnych zmian w urządzeniu. Nie należy również samemu wymieniać kabla zasilającego. Wszelkie naprawy urządzenia lub kabla zasilającego należy zlecać zakładom specjalistycznym lub Centrum Serwisu.

- Odłączenie od sieci elektrycznej następuje tylko przez wyciągnięcie wtyczki z gniazdka. Używane gniazdko powinno być łatwo dostępne, aby w razie potrzeby można było szybko wyciągnąć wtyczkę.
- Wyciągnąć wtyczkę z gniazdka...
 - ... w przypadku zakłóceń;
 - ... podczas burzy;
 - ... przed czyszczeniem urządzenia;
 - ... jeśli urządzenie nie było przez dłuższy czas używane.
 Należy przy tym zawsze ciągnąć za wtyczkę, nigdy za kabel zasilający.

OSTRZEŻENIE przed pożarem

- Na urządzeniu nie należy ustawiać źródeł otwartego ognia, takich jak np. płonące świece.
- Nie nakrywać urządzenia gazetami, obrusami, firankami itp. Wokół urządzenia należy zachować przynajmniej 5-centymetrowy odstęp od innych przedmiotów. W przeciwnym razie może dojść do przegrzania urządzenia.

OSTRZEŻENIE przed obrażeniami ciała

- Kabel zasilający należy ułożyć w taki sposób, aby nikt nie mógł się w niego zaplątać.

UWAGA - ryzyko strat materialnych

- Nie należy ustawiać radia w pobliżu instalacji klimatyzacyjnej, grzewczej lub radiowej. Należy unikać nad-

miernego obciążania urządzenia takimi czynnikami zewnętrznymi, jak np. zbyt niskie lub wysokie temperatury, silne nasłonecznienie, wibracje lub wstrząsy mechaniczne.

- W głośniku radia kompaktowego znajduje się silny magnes. Karty z paskiem magnetycznym (np. karty kredytowe, bankomatowe itp.) należy trzymać z dala od magnesów. W przeciwnym razie paski magnetyczne kart mogą zostać uszkodzone. Z daleka od radia należy również trzymać magnetyczne nośniki danych oraz wszystkie urządzenia, których działanie może zostać ograniczone lub zakłócone przez magnetyzm.
- Do czyszczenia urządzenia nie należy używać szorujących ani żrących środków czyszczących wzgl. twardych szczotek itp.
- Nie można całkowicie wykluczyć, że niektóre lakiery, tworzywa sztuczne lub środki do pielęgnacji mebli mogą wejść w agresywne reakcje z materiałem nóżek antypoślizgowych i doprowadzić do ich rozmiękczenia. Aby uniknąć niepożądanych śladów na meblach, w razie potrzeby podłożyć pod radio podkładkę antypoślizgową.



Tabliczka znamionowa znajduje się z tyłu urządzenia.

Widok całego zestawu (zakres dostawy)

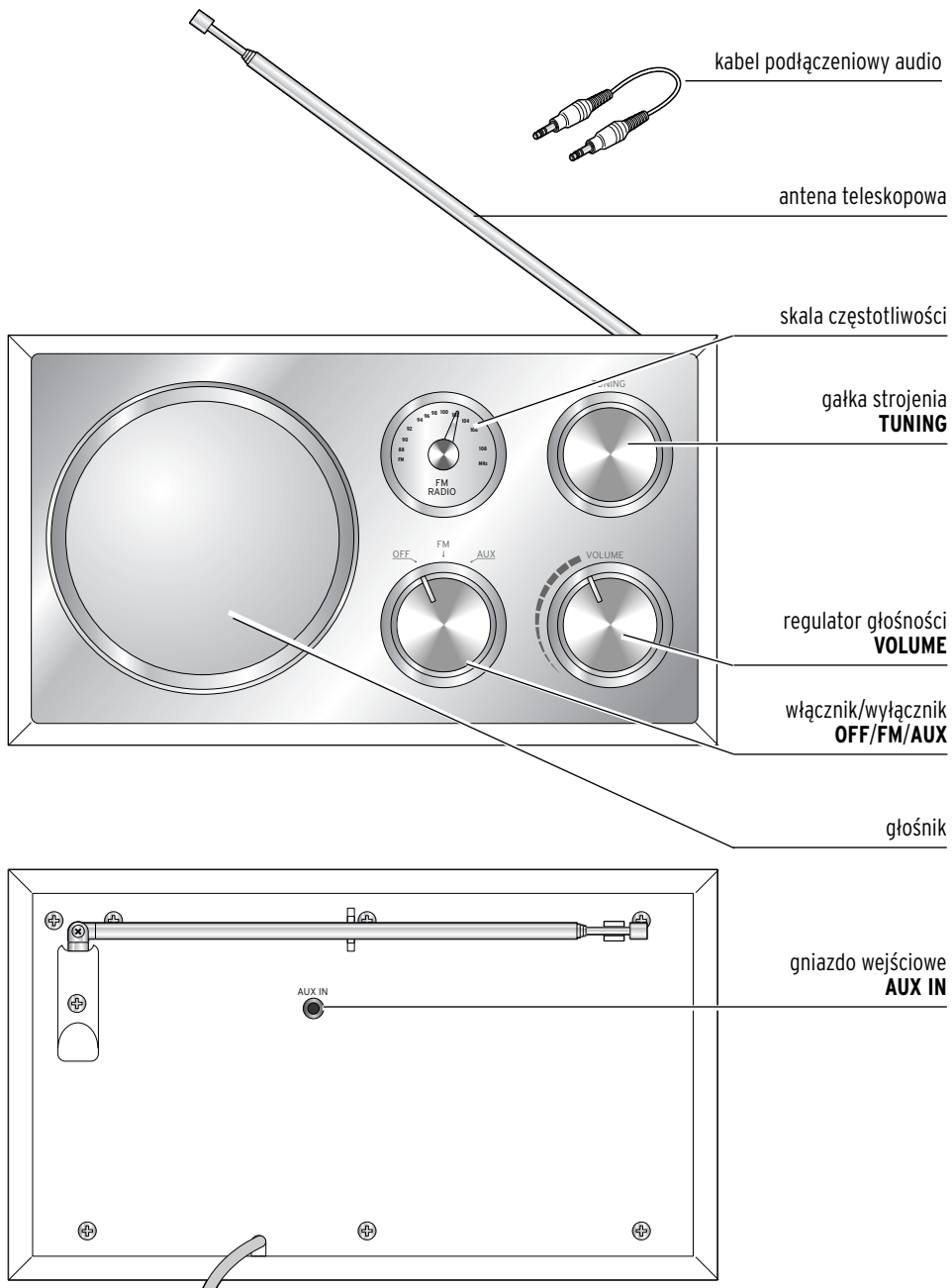

Przygotowanie do użytkowania



NIEBEZPIECZEŃSTWO porażenia prądem elektrycznym

- Urządzenie należy podłączać tylko do prawidłowo zainstalowanego gniazdka elektrycznego, którego napięcie jest zgodne z danymi technicznymi urządzenia.
- Gniazdko elektryczne powinno być łatwo dostępne, aby w razie potrzeby można było szybko wyciągnąć wtyczkę.

1. Rozpakować urządzenie, a następnie usunąć wszystkie materiały opakowaniowe.
2. Ustawić urządzenie na równym i stabilnym podłożu.
3. Włożyć wtyczkę do gniazdka elektrycznego.
Urządzenie jest gotowe do pracy.

Obsługa

Słuchanie radia

1. Na regulatorze głośności **VOLUME** ustawić niewielki poziom głośności dźwięku.
2. Przełączyć włącznik/wyłącznik na **FM** (UKF).
Skala częstotliwości jest podświetlana.
3. Wyciągnąć do końca antenę teleskopową i ustawić ją w położeniu, umożliwiającym najlepszy odbiór.
4. Przy pomocy pokrętła strojenia **TUNING** ustawić żadaną stację radiową.
Skala częstotliwości ułatwia odnajdywanie stacji radiowych.
5. Regulatorem **VOLUME** ustawić żadaną głośność dźwięku.
6. Aby wyłączyć urządzenie, ustawić włącznik/wyłącznik w pozycji **OFF**.

Podłączanie urządzenia zewnętrznego

Do urządzenia można podłączyć przykładowo przenośny odtwarzacz MP3.



Należy przestrzegać instrukcji obsługi urządzenia zewnętrznego.

1. Połączyć zewnętrzne urządzenie audio z gniazdem wejściowym **AUX IN** radia za pomocą kabla podłączeniowego audio (kabel z wtyczką mini-jack 3,5 mm; w zakresie dostawy).

2. Na regulatorze głośności **VOLUME** ustawić niewielki poziom głośności dźwięku.
 3. Ustawić włącznik/wyłącznik w pozycji **AUX**.
Skala częstotliwości jest podświetlana.
 4. Rozpocząć odtwarzanie na urządzeniu zewnętrznym.
 5. Regulatorem **VOLUME** ustawić żadaną głośność dźwięku.
-  • W zależności od użytego gniazda wyjściowego w urządzeniu zewnętrznym można ewentualnie zmienić głośność również poprzez podłączone urządzenie.
- Gdy nie jest odbierany żaden sygnał audio lub gdy na urządzeniu zewnętrznym ustawiona jest zbyt mała głośność dźwięku, radio po ok. 15 minutach automatycznie przełącza się na tryb oszczędzania energii (Eco). W trybie tym urządzenie nadal pobiera niewielkie ilości prądu. Aby całkowicie wyłączyć urządzenie, należy obrócić włącznik/wyłącznik do pozycji **OFF**. Aby ponownie włączyć radio, obrócić włącznik/wyłącznik najpierw do pozycji **OFF**, a następnie znów do pozycji **AUX**.
6. Aby wyłączyć urządzenie, ustawić włącznik/wyłącznik w pozycji **OFF**.

Czyszczenie



NIEBEZPIECZEŃSTWO porażenia prądem elektrycznym

- Przed przystąpieniem do czyszczenia urządzenia należy wyciągnąć wtyczkę z gniazdka.
- Nie wolno narażać urządzenia na działanie wilgoci.
Chronić urządzenie przed wodą kapiącą i rozpryskową.

UWAGA - ryzyko szkód materialnych

- Do czyszczenia urządzenia nie należy używać szorujących ani żrących środków czyszczących wzgl. twardych szczotek itp.

- ▷ Należy chronić urządzenie przed nadmiernie wysokimi i niskimi temperaturami, wilgocią, a także przed nadmiernym zakurzeniem. W razie potrzeby wytrzeć radio lekko zwilżoną szmatką. Ewentualnie użyć łagodnego środka czyszczącego.

Problemy i sposoby ich rozwiązywania

-
- | | |
|--|--|
| • Urządzenie nie działa. | • Czy wtyczka jest włożona do gniazdka? |
| • Po włączeniu urządzenie nie wydaje żadnych dźwięków (brak odbioru stacji radiowych). | • Czy włącznik/wyłącznik ustawiony jest na AUX ? Ustawić go w pozycji FM . |
| • Szumy przy odbiorze stacji radiowych. | • Czy stacja radiowa została ustawiona prawidłowo? • Czy antena teleskopowa jest całkowicie wysunięta? Zmienić ułożenie anteny. |
-

Dane techniczne

| | |
|------------------------|--|
| Model: | 292 340 |
| Napięcie sieciowe: | 230 V ~ 50 Hz |
| Pobór mocy (praca): | 10 W |
| Pobór mocy (Eco): | 0,5 W |
| Klasa ochrony: | II <input type="checkbox"/> |
| Moc wyjściowa: | 2 W |
| Zakres częstotliwości: | FM 87,5 - 108 MHz |
| Gniazdo AUX IN: | gniazdo 3,5 mm na wtyczki typu mini-jack |
| Temperatura otoczenia: | od +10 do +40°C |
| Made exclusively for: | Tchibo GmbH, Überseering 18, 22297 Hamburg, Germany www.tchibo.pl |

W ramach doskonalenia produktu zastrzegamy sobie prawo wprowadzania zmian w konstrukcji i wyglądzie urządzenia.



Usuwanie odpadów

Produkt oraz jego opakowanie zawierają wartościowe materiały, które powinny zostać przekazane do ponownego wykorzystania. Przetwarzanie odpadów powoduje zmniejszenie ich ilości i chroni środowisko.

Opakowanie należy usunąć zgodnie z zasadami segregacji odpadów. Należy wykorzystać lokalne możliwości oddzielnego zbierania papieru, tektury oraz opakowań lekkich.



Urządzenia, które zostały oznaczone tym symbolem, nie mogą być usuwane do zwykłych pojemników na odpady domowe!

Każdy użytkownik jest ustawowo zobowiązany do usuwania zużytego sprzętu oddzielnie od odpadów domowych.

Informacji na temat punktów zbiórki bezpłatnie przyjmujących zużyty sprzęt udzieli Państwu administracja samorządowa.

Gwarancja

Udzielamy **3-letniej gwarancji** od daty zakupu.

Ten produkt został wyprodukowany zgodnie z najnowszą technologią produkcji i poddany precyzyjnej kontroli jakości. Gwarantujemy niezawodność tego produktu.

W okresie gwarancji wszystkie wady materiałowe i produkcyjne będą usuwane bezpłatnie. Warunkiem uznania gwarancji jest przedłożenie dowodu zakupu produktu w Tchibo lub u autoryzowanego partnera handlowego Tchibo.

W przypadku stwierdzenia jakichkolwiek wad produktu prosimy najpierw o kontakt z Linią Obsługi Klienta. Nasi pracownicy Linii Obsługi Klienta chętnie pomogą i omówią z Państwem dalszy sposób postępowania.

Gwarancją nie są objęte szkody powstałe wskutek nieprawidłowej obsługi produktu, a także części ulegające zużyciu i materiały eksploatacyjne.

Części te można zamówić telefonicznie pod podanym w tej gwarancji numerem telefonu.

Naprawy sprzętu niepodlegające gwarancji można zlecić odpłatnie w Centrum Serwisu Tchibo (cena odpowiada naliczanym indywidualnie kosztom własnym).

Kupon serwisowy

Prosimy wypełnić kupon drukowanymi literami i dołączyć go do produktu.

Imię i nazwisko _____

Ulica, numer _____

Kod pocztowy, miejscowość _____

Kraj _____

Tel. (w ciągu dnia) _____

Jeżeli usterka nie jest objęta gwarancją:
(zakreślić)

Proszę o zwrot artykułu bez naprawy.

Proszę o oszacowanie kosztów naprawy, jeżeli przekroczą one kwotę 35 zł.





Aby uzyskać dodatkowe informacje o produkcie, zamówić akcesoria lub zapytać o nasz serwis gwarancyjny, prosimy o kontakt telefoniczny z **Linia Obsługi Klienta**.

W przypadku pytań dotyczących naszych produktów prosimy o podanie numeru artykułu.

Polska



801 655 113

(koszt połączenia: 0,35 zł/min)

od poniedziałku do niedzieli

w godz. 08.00 - 22.00

e-mail: service@tchibo.pl

Numer artykułu: PL 292 340



Kupon serwisowy

Prosimy wypełnić kupon drukowanymi literami i dołączyć go do produktu.

Numer artykułu: PL 292 340

Opis usterki

Data zakupu

Data/Podpis

