

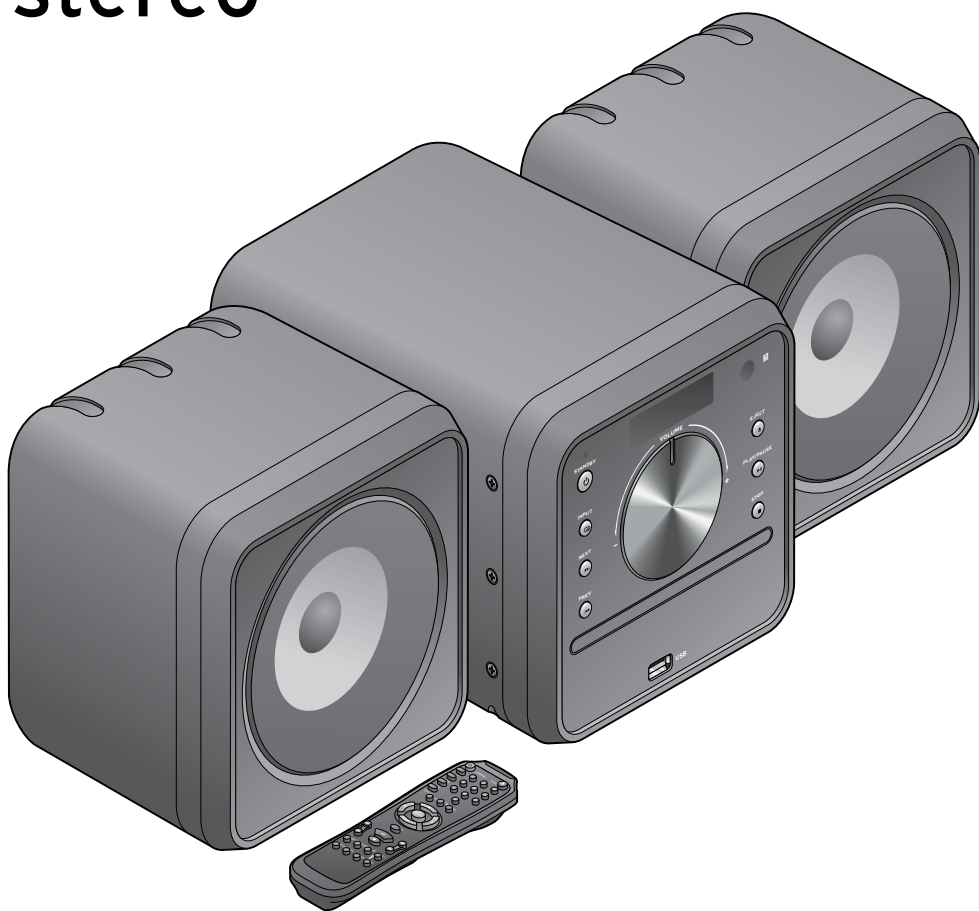

Kompaktowa wieża stereo



Instrukcja obsługi i gwarancja

Tchibo GmbH D-22290 Hamburg • 68260HAXM01111KAPF

Drodzy Klienci!

Mały rozmiar, duże możliwości – tak można w skrócie trafnie opisać Państwa nową, kompaktową wieżę stereo.

Potrafi ona odtwarzać nie tylko „normalne” płyty Audio-CD, ale również płyty MP3-CD i WMA-CD.

Oprócz radia i odtwarzacza CD ta kompaktowa wieża oferuje również możliwość podłączania innych, zewnętrznych urządzeń audio. Łatwo dostępne gniazdo USB umożliwia ponadto szybki dostęp do plików audio zapisanych w przenośnej pamięci USB.

Wbudowany tuner radiowy może odbierać stacje radiowe nadające na falach ultrakrótkich (UKF) i oferuje 60 miejsc w pamięci do zapisu ulubionych stacji. Wbudowane zabezpieczenie przed zanikiem zasilania zapewnia zachowanie zapisanych stacji.

Wszystkie funkcje urządzenia mogą być wygodnie obsługiwane za pomocą dołączonego pilota.

Życzymy Państwu wiele radości i satysfakcji z użytkowania tego produktu.

Zespół Tchibo

Spis treści

- 4 Na temat tej instrukcji**
- 5 Wskazówki bezpieczeństwa**
- 8 Widok całego zestawu (zakres dostawy)**
- 12 Przygotowanie do użytkowania**
 - 12 Rozpakowanie
 - 12 Ustawianie
 - 12 Podłączanie głośników
 - 13 Rozwijanie anteny
 - 13 Podłączenie do sieci elektrycznej
 - 13 Wkładanie baterii do pilota
- 14 Podstawy obsługi i ustawienia**
 - 14 Korzystanie z pilota
 - 14 Włączanie urządzenia
 - 14 Przelącznie urządzenia w stan gotowości
 - 14 Wybór trybu pracy
 - 14 Regulacja głośności
 - 15 Wyciszanie głośników
 - 15 Ustawienia dźwięku
 - 15 Korzystanie z korektora dźwięku
- 16 Słuchanie radia**
 - 16 Zapisywanie stacji radiowych
 - 16 Dostęp do zapisanych stacji radiowych
 - 17 Wywoływanie stacji radiowych przez wprowadzenie częstotliwości
 - 17 Poprawianie odbioru
- 18 Odtwarzanie płyt CD**
 - 18 Postępowanie z płytami CD
 - 18 Wkładanie i wyjmowanie płyty CD
 - 18 Odtwarzanie, pauza i zatrzymanie
 - 19 Wybór utworu
- 19 Szybkie przewijanie
- 19 Powtarzanie utworu / całej płyty CD
- 19 Funkcja odtwarzania losowego
- 20 Programowanie sekwencji utworów
- 21 Odtwarzanie muzyki z zewnętrznego urządzenia USB**
 - 21 Podłączanie urządzenia USB
 - 21 Odtwarzanie muzyki
- 22 Podłączanie zewnętrznego urządzenia audio**
- 23 Problemy i sposoby ich rozwiązywania**
- 24 Czyszczenie**
- 24 Dane techniczne**
- 25 Usuwanie odpadów**
- 27 Gwarancja**

Na temat tej instrukcji

Produkt jest wyposażony w elementy zabezpieczające. Mimo to należy dokładnie przeczytać wskazówki bezpieczeństwa i użytkować urządzenie wyłącznie w sposób opisany w tej instrukcji obsługi, aby uniknąć niezamierzonych urazów ciała lub uszkodzeń sprzętu.

Zachować instrukcję do późniejszego wykorzystania.

W razie zmiany właściciela produktu należy przekazać również tę instrukcję.

Symbole w tej instrukcji:



Ten symbol ostrzega przed niebezpieczeństwem odniesienia obrażeń ciała.



Ten symbol ostrzega przed niebezpieczeństwem odniesienia obrażeń ciała wskutek porażenia prądem elektrycznym.

Hasło **NIEBEZPIECZEŃSTWO** ostrzega przed możliwymi ciężkimi obrażeniami ciała i zagrożeniem życia.

Hasło **OSTRZEŻENIE** ostrzega przed obrażeniami ciała i poważnymi szkodami materialnymi.

Hasło **UWAGA** ostrzega przed lekkimi obrażeniami ciała lub uszkodzeniami sprzętu.



W ten sposób oznaczono informacje uzupełniające.



Przeznaczenie

- Kompaktowa wieża stereo przeznaczona jest do odtwarzania plików audio, słuchania radia oraz podłączania zewnętrznych urządzeń audio.
- Produkt jest przeznaczony do użytku prywatnego i nie nadaje się do zastosowań komercyjnych.
- Produktu można używać tylko w umiarkowanych warunkach klimatycznych.

NIEBEZPIECZEŃSTWO dla dzieci i osób z ograniczoną zdolnością obsługi urządzeń

- Urządzenie nie może być używane przez dzieci ani osoby, które ze względu na zdolności fizyczne, sensoryczne lub umysłowe wzgl. niedoświadczenie bądź nieznajomość podstaw obsługi nie są w stanie bezpiecznie go obsługiwać. Należy zapewnić dzieciom odpowiedni nadzór, aby wykluczyć możliwość zabawy urządzeniem.
- Połknięcie baterii może być śmiertelnie niebezpieczne. Z tego powodu baterie oraz pilota należy przechowywać w miejscu niedostępnym dla małych dzieci. Jeżeli bateria została połknięta, należy natychmiast skorzystać z pomocy medycznej.
- Dzieci nie powinny mieć dostępu do materiałów opakowaniowych ani do drobnych elementów. Istnieje m.in. niebezpieczeństwo uduszenia!

NIEBEZPIECZEŃSTWO porażenia prądem elektrycznym

- Nie wolno zanurzać urządzenia ani wtyczki w wodzie ani w innych cieczach, ponieważ grozi to porażeniem prądem elektrycznym.
-  Nie wolno używać urządzenia na wolnym powietrzu ani w pomieszczeniach o dużej wilgotności powietrza. Nie dotykać wtyczki wilgotnymi rękami.
- Należy chronić urządzenie przed działaniem wilgoci. Na urządzeniu lub w bezpośrednim jego sąsiedztwie nie należy stawiać naczyń wypełnionych cieczą (np. wazonów). Urządzenie nie może być wystawione na działanie wody kapiącej lub rozpryskowej. W ten sposób można uniknąć ryzyka pożaru bądź porażenia prądem.
- W żadnym wypadku nie wolno otwierać ani usuwać części obudowy. Wewnątrz obudowy znajdują się elementy pod napięciem, których dotknięcie może prowadzić do porażenia prądem elektrycznym.
- Nie wolno wkładać żadnych przedmiotów w szczeliny w urządzeniu. Mogłoby dojść do kontaktu z elementami pod napięciem.
- Nie należy używać urządzenia, jeśli samo urządzenie lub kabel zasilający wykazują widoczne uszkodzenia lub jeśli urządzenie upadło wcześniej na ziemię.
- Urządzenie należy podłączyć tylko do przepisowo zainstalowanego gniazdka elektrycznego, którego

napięcie jest zgodne z danymi technicznymi urządzenia.

- Aby całkowicie odłączyć urządzenie od zasilania sieciowego, należy wyciągnąć wtyczkę z gniazdka elektrycznego. Gniazdko elektryczne musi być zatem łatwo dostępne, aby w razie potrzeby można było szybko wyciągnąć wtyczkę. Kabel zasilający należy poprowadzić tak, aby nikt nie mógł się o niego potknąć.
- Wtyczkę należy wyciągnąć z gniazdka, ...
 - ... jeśli podczas pracy wystąpią zakłócenia,
 - ... po użyciu,
 - ... w czasie burzy,
 - ... przed przystąpieniem do czyszczenia urządzenia.Należy przy tym zawsze ciągnąć za wtyczkę, a nie za kabel zasilający.
- Kabel zasilający nie może być zagięty ani przygnieciony.
- Nie wolno samodzielnie wprowadzać żadnych zmian w urządzeniu. Naprawy należy zlecać wyłącznie zakładom specjalistycznym lub Centrum Serwisu. Nieprawidłowo wykonane naprawy mogą stwarzać poważne zagrożenie dla użytkownika.

OSTRZEŻENIE przed obrażeniami ciała

- Jeżeli dojdzie do wycieku z baterii, należy unikać kontaktu ze skórą, oczami oraz błonami śluzowymi. W razie potrzeby przemyć miejsca kontaktu wodą i niezwłocznie udać się do lekarza.

OSTRZEŻENIE przed oparzeniami/pożarem

- Baterii nie wolno ładować, rozbierać na części, wrzucać do ognia ani zwierać. Istnieje niebezpieczeństwo wybuchu!
- Nie należy ustawiać świec lub innych otwartych źródeł ognia na urządzeniu ani w jego bezpośrednim sąsiedztwie.
- Urządzenia nie należy wstawiać do zamkniętych szaf lub regałów bez odpowiedniej wentylacji. Odstęp urządzenia od innych przedmiotów powinien wynosić przynajmniej 5 cm z każdej strony. Nie przykrywać urządzenia gazetami, obrusami, firankami itp.

UWAGA - ryzyko szkód materialnych

- Urządzenie należy ustawić na równym, stabilnym podłożu.
- Urządzenie należy chronić przed wstrząsami, upadkami, kurzem/pyłem, wilgocią, bezpośrednim nasłonecznieniem oraz skrajnymi temperaturami.
- Podczas wkładania baterii do pilota należy zwrócić uwagę na prawidłowe ułożenie biegunów (+/-). Na wymianę należy stosować tylko baterie tego samego lub równoważnego typu (patrz rozdział „Dane techniczne”). W razie potrzeby należy przed włożeniem przeczyścić styki baterii.
- Należy pamiętać o zachowaniu wystarczającego odstępu od źródeł ciepła, np. grzejników.

- Nie należy ustawiać urządzenia w bezpośrednim pobliżu pól magnetycznych (pochodzących np. od odborników telewizyjnych, głośników itp.).
- Przed połączeniem urządzeń należy zawsze wyłączyć wszystkie urządzenia.
- Baterie należy chronić przed nadmiernym działaniem ciepła. Baterie należy wyjąć z pilota, gdy są zużyte lub jeśli urządzenie nie będzie przez dłuższy czas używane. Dzięki temu można uniknąć szkód, które mogą powstać wskutek wycieku elektrolitu.
- W przypadku przeniesienia urządzenia z zimnego w ciepłe miejsce może dojść do skroplenia wilgoci wewnątrz urządzenia. Z tego powodu nie należy wówczas włączać urządzenia przez kilka godzin.
- Nie należy narażać pilota na naciski ani uderzenia. Nie upuszczać pilota, nie siadać na nim ani nie deptać go. W takich przypadkach może dojść do uszkodzenia układów elektronicznych pilota.
- W głośnikach urządzenia znajdują się silne magnesy. Karty z paskiem magnetycznym, np. karty kredytowe, bankomatowe itp., należy trzymać z dala od urządzenia. Może dojść do uszkodzenia pasków magnetycznych. Również magnetyczne nośniki danych oraz wszelkie inne urządzenia, których działanie może zostać ograniczone lub zakłócone przez magnetyzm, należy trzymać z dala od urządzenia.
- Nie można całkowicie wykluczyć, że niektóre lakiery, tworzywa sztuczne lub środki do pielęgnacji mebli mogą wejść w agresywne reakcje z antypoślizgowym materiałem nóżek urządzenia i rozmiękczyć je. Aby uniknąć niepożądanych śladów na meblach, należy w razie potrzeby umieścić pod produktem podkładkę antypoślizgową.
- Do czyszczenia nie należy używać rysujących powierzchnię, szorujących lub agresywnych chemicznie środków czyszczących. Środki te mogą uszkodzić powierzchnię urządzenia.

Znaki i informacje ostrzegawcze na urządzeniu

Tył urządzenia

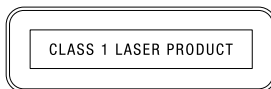

Produkt laserowy klasy 1

Dane techniczne i etykieta urządzenia

Kieszeń na płytę CD



Bezpośrednie patrzenie na promień wbudowanego lasera może być szkodliwe dla wzroku. Dlatego nie należy próbować demontować obudowy urządzenia. Nie wolno wkładać żadnych przedmiotów w szczeliny w urządzeniu, ponieważ w takim przypadku mogłoby dojść do włączenia lasera w czasie, gdy kieszeń na płytę CD jest otwarta.

Widok całego zestawu (zakres dostawy)

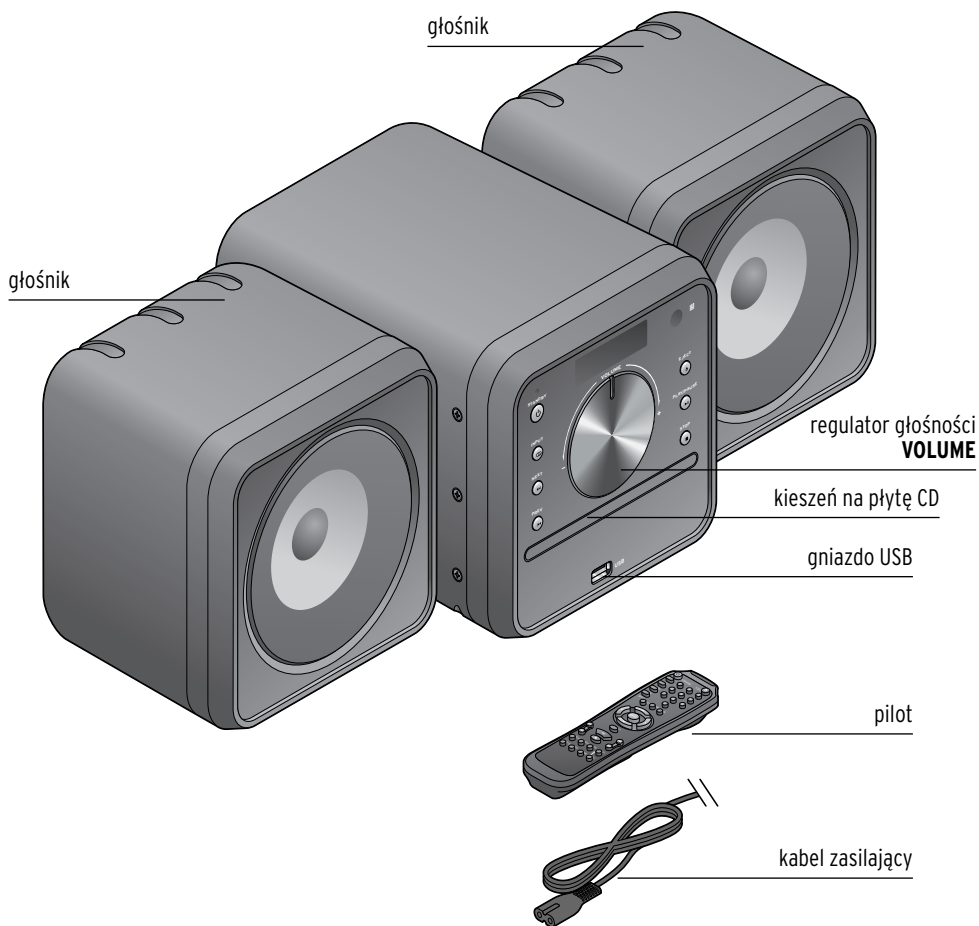

Inne elementy zestawu (nie ujęto na ilustracji):

2 baterie typu LR03, 1,5 V (do pilota)

Widok z przodu

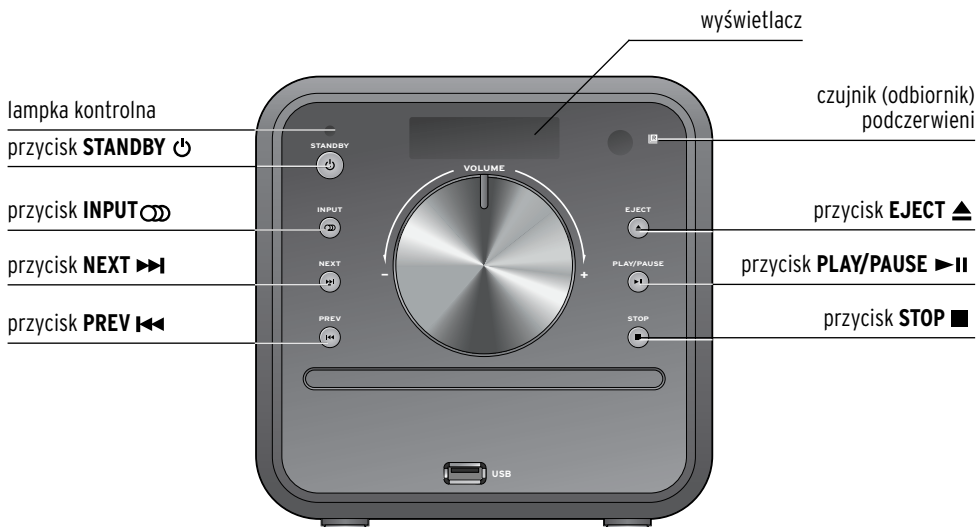

Widok z tyłu

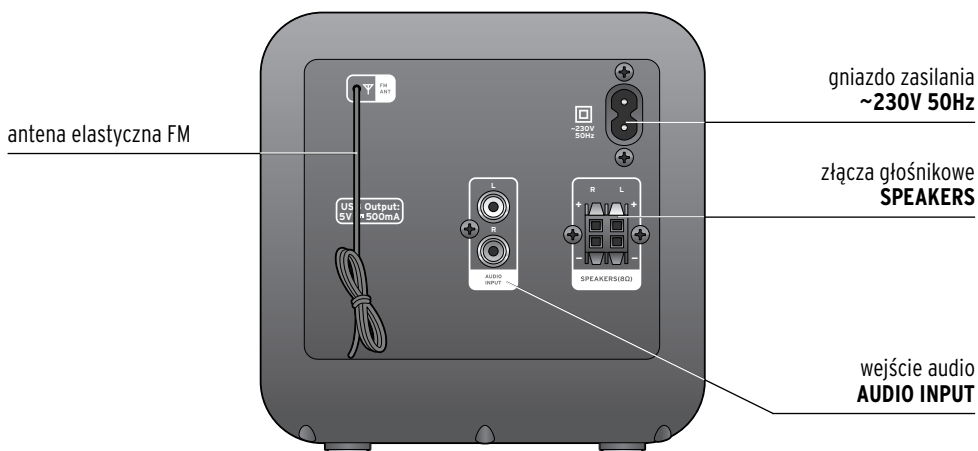

Pilot



- ⏻ STANDBY** Włączanie urządzenia/przełączenie w stan gotowości
- ⏏ EJECT** Otwieranie/zamykanie kieszeni na płytę CD
- CD** Wybór trybu pracy CD
- USB** Wybór trybu pracy USB
- FM** Wybór trybu pracy Radio
- AUX IN** Wybór trybu pracy do obsługi podłączonego urządzenia zewnętrznego
- 1...0** Przyciski numeryczne do wprowadzania wartości numerycznych
- SEARCH** Uruchamianie wyszukiwania stacji i automatyczne zapisywanie stacji
- SAVE 🗄** Ręczne zapisywanie ustawionych stacji
- FREQ.** Wybór stacji przez wprowadzenie częstotliwości
- ⬆** Poruszanie się po wyświetlaczu w górę
- ⬇** Poruszanie się po wyświetlaczu w dół
- >** Zwiększanie częstotliwości wzgl. uruchamianie ręcznego wyszukiwania stacji
- <** Zmniejszanie częstotliwości wzgl. uruchamianie ręcznego wyszukiwania stacji
- ENTER** Zatwierdzanie ustawień/wyboru
- MO/ST** Przełączanie między odbiorem mono a stereo (tylko w trybie radia)



Szybkie przewijanie do przodu



Szybkie przewijanie do tyłu



Uruchamianie i przerywanie odtwarzania



Zatrzymanie odtwarzania



Wybór następnego utworu lub stacji radiowej zapisanej w następnym miejscu w pamięci



Wybór poprzedniego utworu lub stacji radiowej zapisanej w poprzednim miejscu w pamięci

REPEAT

Funkcja powtarzania

PROGRAM

Programowanie własnej sekwencji utworów

MUTE

Wyciszanie głośników

VOL+ VOL-

Regulacja głośności

RANDOM

Włączanie odtwarzania losowego

DSP

Wybór schematu dźwiękowego

TONE

Ustawianie niskich i wysokich tonów (basów/sopranów)

Przygotowanie do użytkowania

Rozpakowanie



NIEBEZPIECZEŃSTWO dla dzieci - zagrożenie życia wskutek uduszenia / zakrzepienia

- Materiały opakowaniowe należy trzymać z dala od dzieci. Najlepiej usunąć je od razu po rozpakowaniu produktu. Również drobne elementy (np. baterie) należy przechowywać poza zasięgiem dzieci.

1. Wyjąć urządzenie z opakowania i usunąć wszelkie materiały opakowaniowe.
2. Usunąć folie ochronne naklejone z przodu oraz z tyłu urządzenia.

Ustawianie



OSTRZEŻENIE przed pożarem/oparzeniami

- Urządzenia nie należy wstawiać do zamkniętych szaf lub regałów bez odpowiedniej wentylacji. Odstęp urządzenia od innych przedmiotów powinien wynosić przynajmniej 5 cm z każdej strony. Nie przykrywać urządzenia gazetami, obrusami, firankami itp.

UWAGA - ryzyko szkód materialnych

- Należy pamiętać o zachowaniu wystarczającego odstępu od źródeł ciepła, np. kucharek lub pieców/piekarników. Zwracać uwagę na wystarczającą odległość od pól magnetycznych wytwarzanych przez inne urządzenia (odbiorniki telewizyjne, inne głośniki itp.).

- ▷ Ustawić urządzenie na stabilnej, poziomej i równej powierzchni.

Podłączanie głośników



Głośniki należy ustawić z prawej i lewej strony wieży w możliwie równej odległości. W idealnym przypadku głośniki powinny tworzyć wraz z ulubioną pozycją słuchania (np. fotelem) trójkąt równoramienny.

W przestrzeni pomiędzy głośnikami a osobą słuchającą nie powinno być żadnych przeszkód, takich jak meble, zasłony itp.

Lewy głośnik należy podłączyć do gniazd głośnikowych **SPEAKERS** oznaczonych na urządzeniu literą **L**, natomiast prawy głośnik do gniazd oznaczonych **R**. Oba kable głośnikowe są na stałe połączone z głośnikami.

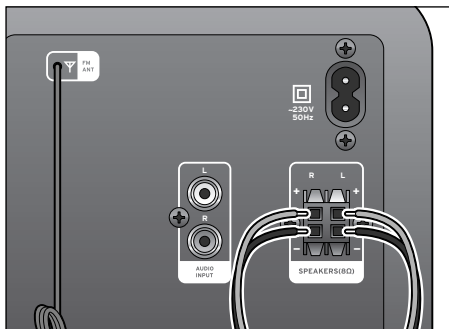

1. Otworzyć dźwigniki zacisków podłączeniowych.
2. Odizolowane końcówki kabla z czerwonym paskiem podłączyć każdorazowo do czerwonego i białego zacisku podłączeniowego (+), a końcówki drugiego kabla do czarnego zacisku podłączeniowego(-).

3. Zamknąć dźwigienki.
4. Delikatnie pociągając sprawdzić, czy końcówki kabli zostały poprawnie zaciśnięte.

Rozwijanie anteny

Antena elastyczna umożliwi odbiór stacji radiowych nadających w paśmie UKF (FM).

Antena ta jest na stałe połączona z urządzeniem.

1. Całkowicie rozwinąć antenę elastyczną FM.
2. Zamocować antenę elastyczną jak najwyżej na ścianie lub regale, np. za pomocą taśmy klejącej. W większości przypadków poprawi to jakość odbioru.

Podłączenie do sieci elektrycznej

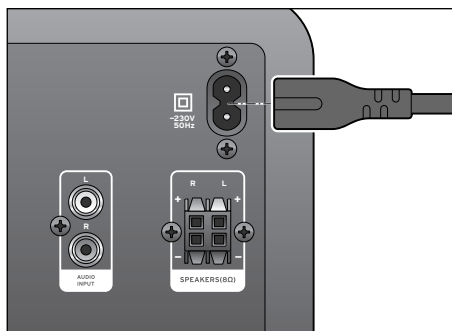

1. Włożyć wtyczkę kabla zasilającego do gniazda zasilania **~230V 50Hz** z tyłu urządzenia.
2. Włożyć wtyczkę do łatwo dostępnego gniazdka elektrycznego.
Lampka kontrolna **STANDBY** świeci na czerwono, urządzenie jest gotowe do pracy.

Wkładanie baterii do pilota

Potrzebne są 2 baterie 1,5 V typu LR03 (w zakresie dostawy).

1. Przesunąć zatrzask w kierunku oznaczonym strzałką. Zdjąć pokrywkę komory baterii.

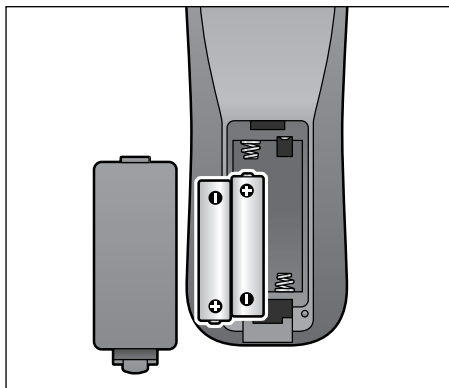

2. Włożyć dołączone w komplecie baterie zgodnie z rysunkiem w komorze baterii. Zwrócić uwagę na właściwe ułożenie biegunów (+/-).
3. Założyć pokrywkę komory baterii. Powinno nastąpić jej słyszalne zatrzasknięcie.

Podstawy obsługi i ustawienia

Korzystanie z pilota

UWAGA – ryzyko szkód materialnych

- Nie należy narażać pilota na naciski ani uderzenia. Nie upuszczaj pilota, nie siadać na nim ani nie deptać go. W takich przypadkach może dojść do uszkodzenia układów elektronicznych pilota.

Należy pamiętać o tym, że:

- Zasięg wynosi maks. 5 m.
 - Kąt względem czujnika podczerwieni na urządzeniu nie może przekraczać 30°.
 - Obszar pomiędzy pilotem a czujnikiem podczerwieni musi być wolny od przeszkód.
 - Należy unikać jaskrawego oświetlenia, takiego jak światło słoneczne lub jasne światło neonowe. Zakłóca ono emisję promieni podczerwonych.
- ▷ Skierować przednią część pilota na czujnik podczerwieni na urządzeniu.

Włączanie urządzenia

Gdy tylko urządzenie zostanie podłączone do sieci elektrycznej, znajduje się w trybie gotowości (lampka kontrolna  **STANDBY** na urządzeniu świeci).

- ▷ Nacisnąć przycisk  **STANDBY** na pilocie lub na urządzeniu. Wieża stereo uruchamia się z ostatnio ustawionym trybem pracy i poziomem głośności.

Przełączanie urządzenia w stan gotowości

- ▷ Nacisnąć przycisk  **STANDBY** na pilocie lub na urządzeniu. Podświetlenie wyświetlacza gaśnie i zapala się czerwona lampka kontrolna na urządzeniu.

Wybór trybu pracy

- ▷ Nacisnąć przycisk **INPUT** na urządzeniu lub wybrać żądany tryb pracy odpowiednim przyciskiem na pilocie.
- CD** Odtwarzanie włożonej płyty Audio-CD, MP3-CD lub WMA-CD
 - USB** Odtwarzanie z podłączonego zewnętrznego urządzenia USB
 - FM** Słuchanie radia (UKF)
 - AUX IN** Odtwarzanie z zewnętrznego urządzenia audio

Regulacja głośności

- ▷ Używając przycisków **VOL+** i **VOL-** na pilocie, ustawić żądaną głośność dźwięku. Można do tego również użyć pokrętła regulacyjnego **VOLUME** na urządzeniu.

Zakres regulacji obejmuje wartości między 0 a 30.



Przytrzymanie wciśniętego przycisku regulacji głośności na pilocie przyspiesza zmianę głośności dźwięku.

Wyciszanie głośników

- ▷ Aby wyciszyć głośniki, naciśnąc przycisk **MUTE** na pilocie. Odtwarzanie nie jest przerywane.
- ▷ Aby znów włączyć głośniki, ponownie naciśnąc przycisk **MUTE** lub któryś z przycisków regulacji głośności albo poruszyć pokrętle regulacyjnym **VOLUME** na urządzeniu.

Ustawienia dźwięku

Tony niskie (basy) oraz tony wysokie (soprany) można regulować niezależnie od siebie.

1. Naciskać przycisk **TONE**, aby przełączać między regulacją tonów niskich (*bS*) a regulacją tonów wysokich (*trb*).
2. Za pomocą przycisków **VOL+** wzgl. **VOL-** ustawić żądany poziom tonów niskich/wysokich.

Zakres regulacji obejmuje wartości między *+10* a *-10*.



- Po około 5 sekundach następuje automatyczny powrót do danego trybu pracy.
- Jeśli zamiast *bS* (tony niskie) i *trb* (tony wysokie) wybrana zostanie opcja *VOL* (głośność), możliwa będzie również zmiana głośności dźwięku.

Korzystanie z korektora dźwięku

Korektor dźwięku umożliwia dostosowanie charakterystyki dźwięku do różnych stylów muzycznych, ponieważ np. w muzyce rockowej basy podkreślane są mocniej niż w muzyce jazzowej.

- ▷ Naciskać przycisk **DSP** na pilocie, aby wybrać schemat dźwiękowy odpowiadający słuchanej muzyce.

Do wyboru są następujące schematy:

- dsp - 01* = (JAZZ)
- dsp - 02* = (ROCK)
- dsp - 03* = (CLASSICS)
- dsp - 04* = (POP)
- dsp - 05* = (LIVE)
- dsp - 06* = (DANCE)
- dsp - 00* = (korektor dźwięku wyłączony)

Słuchanie radia

- ▷ Włączyć wieżę stereo i wybrać tryb pracy Radio. Na wyświetlaczu pojawia się najpierw napis *TUNER*, a chwilę potem ustawiona częstotliwość radiowa.

Nastawianie stacji radiowych

- ▷ Za pomocą przycisków < wzgl. > nastawić częstotliwość żądanej stacji radiowej.
Krótkie naciśnięcie któregoś z tych przycisków powoduje zmianę częstotliwości o 0,05 MHz.
Długie naciśnięcie uruchamia funkcję wyszukiwania stacji radiowej. Wyszukiwanie kończy się po znalezieniu pierwszej stacji o wystarczająco silnym sygnale.
Na wyświetlaczu można odczytać ustawioną częstotliwość.
Stacje odbierane w jakości stereo oznaczone są na wyświetlaczu symbolem ►.

Zapisywanie stacji radiowych



Istnieje możliwość zapisania w pamięci maks. 60 stacji radiowych.

Automatyczne zapisywanie stacji

- ▷ Nacisnąć przycisk **SEARCH**.
Urządzenie automatycznie wyszukuje stacje radiowe o najsilniejszym sygnale i zapisuje je kolejno w miejscach pamięci od 1 do 60.
Potem rozpoczyna się odtwarzanie stacji zapisanej pod numerem 1.

-  Zapisywane są tylko stacje radiowe o wystarczająco silnym sygnale.

Ręczne zapisywanie stacji

1. Przyciskiem **◀◀** lub **▶▶** wybrać żądane miejsce w pamięci (przykładowe wskazanie na wyświetlaczu: *CH - 04*).
2. Za pomocą przycisków < wzgl. > nastawić częstotliwość żądanej stacji radiowej.
3. Nacisnąć przycisk **SAVE**  na pilocie. Na wyświetlaczu pojawia się na chwilę napis *SAVE*. Stacja została zapisana.
-  Zapisane tam ewentualnie wcześniej stacje radiowe zostaną nadpisane.
4. Postępować zgodnie z powyższym opisem, aby zapisać w pamięci kolejne stacje radiowe.

Dostęp do zapisanych stacji radiowych

Są dwie możliwości dostępu do zapisanych stacji radiowych:

- ▷ Naciskać przycisk **◀◀** lub **▶▶**, aby kolejno wywoływać miejsca w pamięci stacji.
- ▷ Za pomocą przycisków numerycznych wprowadzić żądany numer miejsca w pamięci, np. „4” dla miejsca nr 4.

Wywoływanie stacji radiowych przez wprowadzenie częstotliwości

Funkcji tej można użyć w przypadku, gdy częstotliwość żądanej stacji radiowej jest użytkownikowi dokładnie znana.

1. Nacisnąć przycisk **FREQ.**
2. Za pomocą przycisków numerycznych wprowadzić dokładną częstotliwość radiową.

Poprawianie odbioru

Przy słabym odbiorze stacji radiowych należy najpierw spróbować ustawić inną częstotliwość odbioru.

Jeśli to nie pomoże, należy:

- ▷ Ułożyć antenę elastyczną w inny sposób. Zamocować ją jak najwyżej na ścianie, używając w tym celu np. taśmy klejącej.
- ▷ Przełączyć na odbiór w jakości mono, naciskając przycisk **MO/ST**. Na wyświetlaczu pojawia się na chwilę napis *St OFF*. Ponowne naciśnięcie przycisku **MO/ST** spowoduje powrót do odbioru w jakości stereo. Na wyświetlaczu pojawia się symbol ►.

Odtwarzanie płyt CD

Urządzenie może odtwarzać płyty Audio-CD, CD-R, CD-RW, MP3-CD i WMA-CD.

- ▷ Włączyć wieżę stereo. Gdy włożona zostanie płyta CD, urządzenie automatycznie przełączy się na tryb CD. Jeżeli płyta CD jest już włożona, po chwili rozpocznie się jej odtwarzanie.

Postępowanie z płytami CD



Każda płyta CD posiada zabezpieczenie w postaci warstwy z tworzywa sztucznego, która chroni ją przed wpływem czynników zewnętrznych. Mimo to należy stale chronić płyty CD przed zabrudzeniem i zarysowaniem. Mniejsze uszkodzenia są korygowane przez odtwarzacz CD. Większe rysy lub uszkodzenia mogą być jednak przyczyną przeskakiwania lub innych defektów odtwarzania. Podczas korzystania z płyt CD należy przestrzegać następujących zasad:

-  Płyt CD należy dotykać tylko z brzegu. Nie należy dotykać błyszczącej powierzchni płyty. Odciski palców, tłuszcz oraz kurz należy starannie usuwać przy użyciu miękkiej szmatki.
- Nigdy nie oklejać płyt CD. Naklejki prowadzą do zmian wyrównowania, co może doprowadzić do uszkodzenia silnika napędowego urządzenia.
- Opisywać płyty tylko dedykowanym pisakiem wodoodpornym i tylko



w wyznaczonym miejscu. Stosowanie długopisów lub ostrych przyborów do pisania może spowodować uszkodzenie lub całkowite zniszczenie płyty.

- Po użyciu włożyć płytę z powrotem do opakowania.
- Chronić płyty CD przed bezpośrednim działaniem promieni słonecznych, wysokimi temperaturami oraz wilgocią.

Wkładanie i wyjmowanie płyty CD

1. Nacisnąć przycisk , aby wysunąć (otworzyć) kieszeń na płytę CD. Na wyświetlaczu pojawia się napis *OPEN* i kieszeń na płytę CD wysuwa się.
2. Umieścić płytę na wysuniętej kieszeni zadrukowaną/opisaną stroną ku górze.
3. Ponownie nacisnąć przycisk  (lub ). Na wyświetlaczu pojawia się na chwilę napis *CLOSE*, a kieszeń na płytę CD zamyka się. W czasie wczytywania płyty CD na wyświetlaczu widnieje napis *LOAD*. Natychmiast po wczytaniu płyty rozpoczyna się jej automatyczne odtwarzanie.

Odtwarzanie, pauza i zatrzymywanie

- ▷ Uruchamianie odtwarzania: Nacisnąć przycisk . Na wyświetlaczu pojawia się symbol .
- ▷ Przerwanie odtwarzania: Ponownie nacisnąć przycisk .

Na wyświetlaczu pojawia się symbol **II**.

- ▷ Kontynuowanie odtwarzania:
Jeszcze raz nacisnąć przycisk **▶▶II**.
- ▷ Aby zatrzymać odtwarzanie,
nacisnąć przycisk **■** (na wyświetlaczu pojawia się napis - *StOP* -)
lub wybrać inny tryb pracy.

Wybór utworu

- ▷ Wybór następnego utworu:
Nacisnąć 1x przycisk **▶▶I**.
- ▷ Wybór poprzedniego utworu:
Nacisnąć 1x przycisk **◀◀I**.
- ▷ Bezpośredni wybór utworu:
Podczas odtwarzania wprowadzić numer żądanego utworu za pomocą przycisków numerycznych.
Na wyświetlaczu pojawia się napis *SEL* oraz numer wybranego utworu, np. *SEL 01*.

Jeżeli utworu o podanym numerze nie ma na włożonej płycie CD, pojawia się napis *SELErr*.

Szybkie przewijanie

- ▷ W trakcie odtwarzania nacisnąć ...
... 1x przycisk **▶▶** wzgl. **◀◀**, aby włączyć szybkie przewijanie do przodu wzgl. do tyłu z prędkością 1.
... 2x przycisk **▶▶** wzgl. **◀◀**, aby włączyć szybkie przewijanie do przodu wzgl. do tyłu z prędkością 2.
... 3x przycisk **▶▶** wzgl. **◀◀** (albo 1x przycisk **▶▶II**), aby powrócić do normalnego odtwarzania.
- W czasie przewijania do przodu wzgl. do tyłu na wyświetlaczu

wskazywany jest upływający odpowiednio szybko czas utworu.

- ▷ Po odnalezieniu żądanego fragmentu utworu nacisnąć przycisk **▶▶II**, aby powrócić do normalnego odtwarzania.

Powtarzanie utworu / całej płyty CD

- ▷ W trakcie odtwarzania płyty naciskać przycisk **REPEAT**, aby wybierać różne ustawienia funkcji powtarzania:
 - *rPtONE* (REPEAT ONE):
Aktualny utwór będzie powtarzany w nieskończoność.
 - *rPtALL* (REPEAT ALL):
Cała płyta CD będzie powtarzana w nieskończoność.
 - *rPtOFF* (REPEAT OFF):
Funkcja powtarzania jest wyłączona.

Funkcja odtwarzania losowego



Ta funkcja jest dostępna tylko w przypadku odtwarzania płyt Audio-CD. Nie jest dostępna przy płytach MP3-CD lub WMA-CD.

- ▷ W trakcie odtwarzania nacisnąć przycisk **RANDOM**, aby włączyć funkcję odtwarzania losowego.
Na wyświetlaczu pojawia się na kilka sekund napis *rNd*.
Kolejnością odtwarzania utworów steruje teraz generator losowy.
Dopóki włączona jest funkcja odtwarzania losowego, na wyświetlaczu w regularnych odstępach czasu pojawia się napis *rNd*.

Należy pamiętać o tym, że:

- Podczas odtwarzania losowego można korzystać z przycisków ►II, ►► oraz ◀◀ zgodnie z opisem w poprzednich sekcjach.
- Naciśnięcie przycisku ►►I lub ◀◀I przy aktywnej funkcji odtwarzania losowego nie spowoduje przejścia do następnego/poprzedniego utworu, tylko do utworu wybranego losowo.
- Naciśnięcie w trakcie odtwarzania przycisku ■ lub ponownie przycisku **RANDOM** spowoduje automatyczne wyłączenie funkcji odtwarzania losowego (na wyświetlaczu pojawi się na chwilę napis *rNdOFF*).

Programowanie sekwencji utworów



Ta funkcja jest dostępna tylko w przypadku odtwarzania płyt Audio-CD. Nie jest dostępna przy płytach MP3-CD lub WMA-CD.

Aby możliwe było zaprogramowanie sekwencji utworów, w odtwarzaczu musi się znajdować płyta CD i odtwarzanie musi być zatrzymane.

Można zaprogramować sekwencję maksymalnie 20 utworów.

1. W razie potrzeby nacisnąć przycisk ■, aby zatrzymać odtwarzanie.

2. Nacisnąć przycisk **PROGRAM**.

Na wyświetlaczu pojawia się *Pr 01 00*. Dwie pierwsze cyfry określają miejsce w sekwencji, a dwie ostatnie numer utworu zapisywanego w tym miejscu.

3. Za pomocą przycisków numerycznych wprowadzić żądany numer utworu (zawsze w postaci dwucyfrowej), np. **04** dla utworu nr 4.

Na wyświetlaczu pojawia się *Pr 02 00*.

4. Postępując zgodnie z powyższym opisem, wprowadzić numery kolejnych utworów sekwencji.

5. Nacisnąć przycisk ►II, aby odtworzyć zaprogramowaną sekwencję utworów.

Na wyświetlaczu pojawia się na chwilę napis *P St r*.

Należy pamiętać o tym, że:

- Za pomocą przycisków strzałek v i ^ można również wybierać zajęte już miejsca w sekwencji, aby wprowadzić w nich inne numery utworów.
- Aby przerwać procedurę programowania sekwencji utworów, wystarczy nacisnąć przycisk **PROGRAM**.
- Przy odtwarzaniu zaprogramowanej sekwencji utworów przyciski ►II, ►► i ◀◀ mogą być normalnie używane zgodnie z opisem w poprzednich sekcjach.
- Jeżeli podczas odtwarzania sekwencji utworów zostanie naciśnięty przycisk ►►I lub ◀◀I, rozpocznie się odtwarzanie następnego lub poprzedniego utworu zaprogramowanego w tej sekwencji.
- Jeżeli podczas odtwarzania sekwencji utworów zostanie naciśnięty przycisk ■ lub zmieniony tryb pracy, zaprogramowana sekwencja zostanie skasowana.

Odtwarzanie muzyki z zewnętrznego urządzenia USB

UWAGA - ryzyko szkód materialnych

- Przed odłączeniem urządzenia USB należy zawsze najpierw zakończyć odtwarzanie.

Do wieży stereo można podłączać zewnętrzne urządzenia USB, np. pamięć przenośną USB, i odtwarzać zapisane tam pliki MP3 lub WMA.



Nie są obsługiwane zewnętrzne dyski twarde USB.

Podłączanie urządzenia USB

- ▷ Podłączyć urządzenie USB do gniazda **USB** umieszczonego z przodu kompaktowej wieży stereo.

Odtwarzanie muzyki

- ▷ Włączyć wieżę stereo i wybrać tryb pracy *USB*.



- Wieża stereo odtwarza zapisane pliki niezależnie od ich organizacji (struktury) w pamięci urządzenia USB. Oznacza to, że odtwarzane są również pliki umieszczone w podfolderach.
- W zależności od rodzaju urządzenia USB i sposobu zapisu danych w jego pamięci może się zdarzyć, że niektóre lub nawet wszystkie pliki nie zostaną rozpoznane lub mogą być odtwarzane nieprawidłowo.

- ▷ Wybór i odtwarzanie utworów odbywają się na takich samych zasadach jak w przypadku odtwarzania płyty CD. W trybie pracy USB nie ma jednak możliwości korzystania z funkcji odtwarzania losowego i odtwarzania zaprogramowanej sekwencji utworów (patrz też rozdział „Odtwarzanie płyt CD”).

Podłączanie zewnętrznego urządzenia audio

UWAGA - ryzyko strat materialnych

- Należy przestrzegać zaleceń instrukcji obsługi podłączanych urządzeń.
- Przed połączeniem należy zawsze wyłączyć wszystkie urządzenia.
- Należy zmniejszyć głośność wszystkich urządzeń. Dopiero po połączeniu i włączeniu urządzeń ponownie zwiększyć głośność.

i Do podłączenia potrzebny jest kabel audio z wtyczkami typu cinch (nie jest dostarczany w komplecie).

Do kompaktowej wieży stereo można podłączyć zewnętrzne urządzenie audio i za jej pośrednictwem odtwarzać z niego dźwięk.

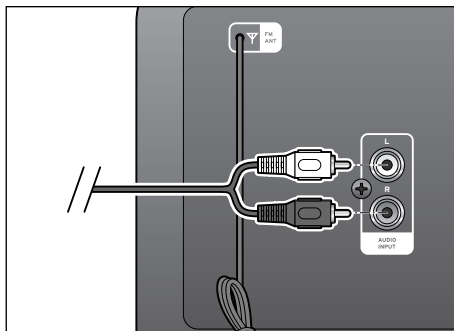

1. Wyjście Audio Out zewnętrznego urządzenia audio połączyć z wejściem **AUDIO INPUT L/R** kompaktowej wieży stereo. Zwrócić przy tym uwagę na to, aby w obu urządzeniach użyć wtyczek tego samego koloru - czerwonej dla kanału prawego, białej dla kanału lewego.

2. Włączyć wieżę stereo i wybrać tryb pracy **AUDIO**.
 3. Rozpocząć odtwarzanie na zewnętrznym urządzeniu audio.
 4. Wyregulować głośność na wieży stereo.
- ▷ Wyłączyć oba urządzenia przed ponownym rozłączeniem połączenia.



- Podłączone urządzenie nie może być obsługiwane za pomocą pilota. Możliwa jest jedynie regulacja głośności.
- Jeśli pomimo włączonego odtwarzania nie słychać dźwięku, należy w podłączonym urządzeniu sprawdzić ustawiony poziom głośności. W razie potrzeby zwiększyć głośność.

Problemy i sposoby ich rozwiązywania

- | | |
|--|--|
| • Urządzenie nie działa / brak dźwięku. | <ul style="list-style-type: none">• Czy wtyczka jest włożona do gniazdka elektrycznego?• Jeśli podłączone jest zewnętrzne urządzenie audio: Czy oba urządzenia są prawidłowo podłączone i włączone?• Czy włączona jest funkcja wyciszenia głośników <i>MUTE</i>? |
| • Pilot nie działa prawidłowo. | <ul style="list-style-type: none">• Czy baterie nie są wyczerpane?• Czy między pilotem a urządzeniem nie znajdują się jakieś przeszkody?• Silne źródła światła, takie jak promienie słoneczne lub świetlówki, zakłócają komunikację w podczerwieni.• Odległość lub kąt między pilotem a czujnikiem podczerwieni są zbyt duże. |
| • Dane z urządzenia USB nie są odczytywane. | <ul style="list-style-type: none">• Czy urządzenie USB zostało prawidłowo podłączone?• Czy wybrano tryb pracy <i>USB</i>?• Czy formaty plików zapisanych w pamięci urządzenia USB są obsługiwane przez wieżę stereo? |
| • Brak odtwarzania włożonej płyty CD. | <ul style="list-style-type: none">• Sprawdzić, czy płyta nie jest zabrudzona, zarysowana lub nieprawidłowo włożona.• Sprawdzić, czy na płycie są zapisane dane, które urządzenie jest w stanie odczytać. |
| • Na wyświetlaczu pojawia się napis <i>NO USB</i> wzgl. <i>NO DISC</i> . | <ul style="list-style-type: none">• Wybrano dany tryb pracy, ale nie włożono wzgl. nie podłączono odpowiedniego nośnika danych. |
-

Czyszczenie

▷ Przetrzeć kompaktową wieżę stereo miękką, suchą ściereczką.

Dane techniczne

Model:	290 992
Napięcie sieciowe:	230 V ~ 50 Hz
Moc pobierana:	maks. 40 W
Moc pobierana w trybie gotowości:	< 0,5 W
Moc wyjściowa:	2 x 5 W (RMS)
Zakres częstotliwości:	UKF (FM) 87,5 - 108,0 MHz
Klasa ochrony:	II 
Baterie:	2 baterie typu LRO3 (AAA), 1,5 V
Złącza/gniazda:	wejście audio AUX IN gniazdo USB USB
System odczytu:	laser klasy 1
Temperatura otoczenia:	od +10 do +40 °C
Made exclusively for:	Tchibo GmbH, Überseering 18, 22297 Hamburg, Germany www.tchibo.pl

W ramach doskonalenia produktu zastrzegamy sobie prawo do wprowadzania zmian w jego konstrukcji i wyglądzie.



Usuwanie odpadów

Produkt, jego opakowanie oraz dołączone w komplecie baterie zawierają wartościowe materiały, które powinny zostać przekazane do ponownego wykorzystania. Przetwarzanie śmieci powoduje zmniejszenie ich ilości i chroni środowisko.

Opakowanie należy usunąć zgodnie z zasadami segregacji odpadów. Należy wykorzystać lokalne możliwości oddzielnego zbierania papieru, tektury oraz opakowań lekkich.



Urządzenia, które zostały oznaczone tym symbolem, nie mogą być usuwane do zwykłych pojemników na odpady domowe! Każdy użytkownik jest ustawowo zobowiązany do usuwania zużytego sprzętu oznaczonego tym symbolem oddzielnie od odpadów domowych. Informacji na temat bezpłatnych punktów zbiórki przyjmujących zużyty sprzęt udzieli Państwu administracja samorządowa.



Baterii ani akumulatorów

nie wolno usuwać jako zwykłych odpadów domowych! Każdy użytkownik jest ustawowo zobowiązany do przekazania zużytych baterii/akumulatorów do gminnych/miejskich punktów zbiórki lub do sklepów handlujących bateriami.

Pb Baterie i akumulatory, które
Cd zostały oznaczone tymi literami,
Hg zawierają m.in.

następujące substancje szkodliwe:

Pb = ołów, Cd = kadm, Hg = rtęć.

Gwarancja

Udzielamy **3-letniej gwarancji** od daty zakupu.

Ten produkt został wyprodukowany zgodnie z najnowszą technologią produkcji i poddany precyzyjnej kontroli jakości. Gwarantujemy niezawodność tego produktu.

W okresie gwarancji wszystkie wady materiałowe i produkcyjne będą usuwane bezpłatnie. Warunkiem uznania gwarancji jest przedłożenie dowodu zakupu produktu w Tchibo lub u autoryzowanego partnera handlowego Tchibo.

W przypadku stwierdzenia jakichkolwiek wad produktu prosimy najpierw o kontakt z Linią Obsługi Klienta. Nasi pracownicy Linii Obsługi Klienta chętnie pomogą i omówią z Państwem dalszy sposób postępowania.

Gwarancją nie są objęte szkody powstałe wskutek nieprawidłowej obsługi produktu, a także części ulegające zużyciu i materiały eksploatacyjne.

Części te można zamówić telefonicznie pod podanym w tej gwarancji numerem telefonu.

Naprawy sprzętu niepodlegające gwarancji można zlecić odpłatnie w Centrum Serwisu Tchibo (cena odpowiada naliczanym indywidualnie kosztom własnym).

Kupon serwisowy

Prosimy wypełnić kupon drukowanymi literami i dołączyć go do produktu.

Imię i nazwisko _____

Ulica, numer _____

Kod pocztowy, miejscowość _____

Kraj _____

Tel. (w ciągu dnia) _____

Jeżeli usterka nie jest objęta gwarancją:
(zakreślić)

Proszę o zwrot artykułu bez naprawy.

Proszę o oszacowanie kosztów naprawy, jeżeli przekroczą one kwotę 35 zł.





Aby uzyskać dodatkowe informacje o produkcie, zamówić akcesoria lub zapytać o nasz serwis gwarancyjny, prosimy o kontakt telefoniczny z **Linia Obsługi Klienta**.

W przypadku pytań dotyczących naszych produktów prosimy o podanie numeru artykułu.

Polska



801 655 113

(koszt połączenia: 0,35 zł/min)

od poniedziałku do niedzieli

w godz. 08.00 - 22.00

e-mail: service@tchibo.pl

Numer artykułu: PL 290 992



Kupon serwisowy

Prosimy wypełnić kupon drukowanymi literami i dołączyć go do produktu.

Numer artykułu: PL 290 992

Opis usterki

Data zakupu

Data/Podpis

