

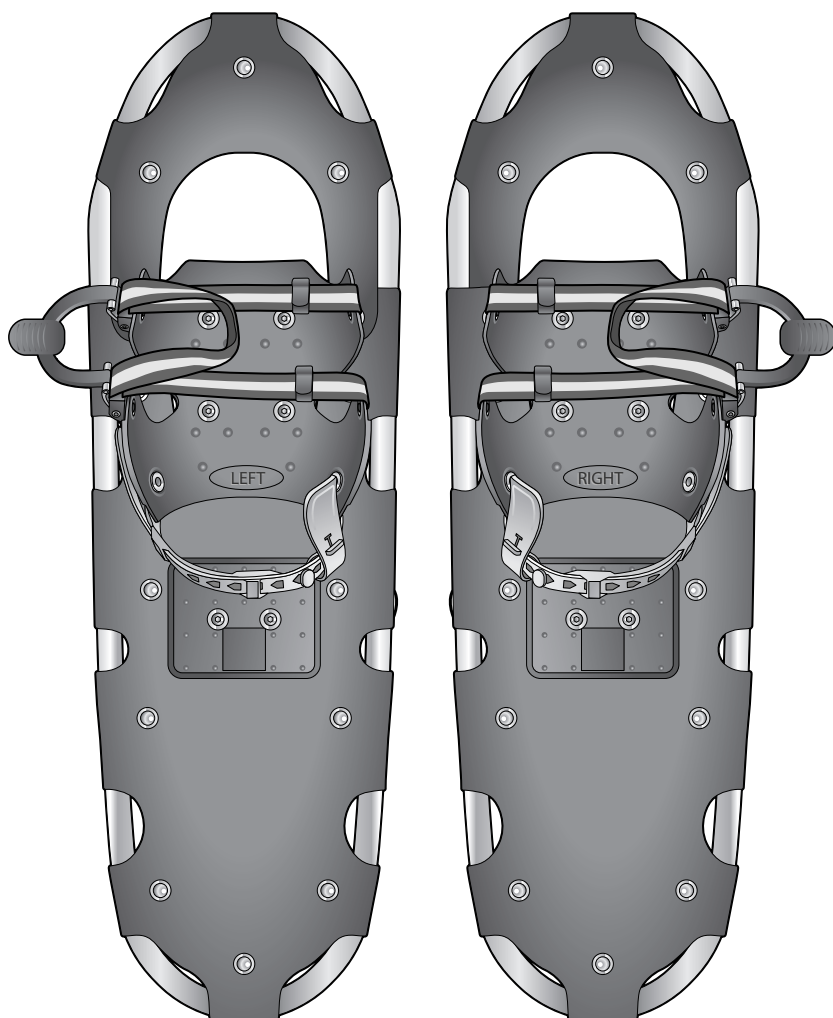

Buty śniegowe



Użytkowanie • Wskazówki bezpieczeństwa • Pielęgnacja

Drodzy Klienci!

Nowe buty śniegowe pozwolą Państwu na nowo odkryć ciszę, ośnieżone krajobrazy, przepiękne zimowe pejzaże oraz rozkoszować się absolutnym spokojem. Nic dziwnego, że wędrowanie w butach śniegowych staje się coraz popularniejsze.

Chodzenie w butach śniegowych nie jest przy tym wynalazkiem naszych czasów. Zachowały się pisemne przekazy, świadczące o tym, że już przed narodzinami Chrystusa w rejonie Kaukazu ludzie używali okrągłych powierzchni drewnianych, aby sprawnie poruszać się po śniegu.

W dzisiejszych czasach wędrowanie w butach śniegowych jest przede wszystkim rodzajem sportu, który może być z jednakowym powodzeniem uprawiany zarówno przez ludzi młodych, jak i starszych. Ale uwaga: podczas poruszania się na łonie przyrody (w terenie) należy zawsze stosować się do kilku ważnych reguł i nakazów.

Podstawowe informacje na ten temat zawarliśmy w niniejszej instrukcji.

Życzymy Państwu wielu pięknych chwil spędzonych na łonie natury.

Zespół Tchibo

Wskazówki bezpieczeństwa



Należy dokładnie przeczytać wskazówki bezpieczeństwa i używać produktu wyłącznie zgodnie z niniejszą instrukcją, aby uniknąć urazów ciała lub uszkodzeń sprzętu.

Zachować instrukcję do późniejszego wykorzystania. W razie zmiany właściciela produktu należy przekazać również tę instrukcję.

Przeznaczenie

Buty śniegowe są sprzętem sportowym i stanowią środek pomocniczy dla osób dorosłych, poruszających się po silnie zaśnieżonych powierzchniach.

Buty śniegowe nadają się ...
... do chodzenia po zaśnieżonych drogach w lekko górzystym terenie.
... na zimowe wycieczki trekkingowe, tzn. na długie wycieczki po zmiennie górzystym terenie, z dala od dróg.

Buty śniegowe **nie** nadają się ...
... na wycieczki górskie po alpejskim, stromym terenie ani na ekspedycje.
... do aktywności sportowych, takich jak curling, bieganie itp.
... do użycia na obszarze obowiązywania przepisów bezpieczeństwa pracy.

Buty śniegowe pomagają zapobiegać zapadaniu się i poślizgom na śniegu, jednak nie chronią przed tym całkowicie i nie zawsze mogą zapobiec wynikającym z tego obrażeniom.

Maksymalna nośność butów wynosi 120 kg (liczone łącznie z bagażem użytkownika).

Buty śniegowe mogą być przymocowane do wszystkich standardowych butów trekkingowych o rozmiarze od 36 do 47. Są przeznaczone do zastosowań prywatnych.

Butów śniegowych można używać przy temperaturze zewnętrznej nie niższej niż -20 °C.

NIEBEZPIECZEŃSTWO - zagrożenie dla dzieci

- Materiały opakowaniowe należy trzymać z dala od dzieci. Istnieje m.in. niebezpieczeństwo uduszenia!

NIEBEZPIECZEŃSTWO - ryzyko odniesienia obrażeń ciała

- Buty trekkingowe muszą zostać trwale i kompletnie połączone z wiązaniami butów śniegowych, a stopy muszą być stabilnie osadzone w butach trekkingowych. W przeciwnym razie istnieje niebezpieczeństwo, że użytkownik podczas wędrówki skręci stopę i upadnie.

- W przypadku transportu butów śniegowych w torbie na plecach ich metalowe kolce muszą zawsze być skierowane w stronę odwróconą od pleców.
- Nie nosić butów śniegowych w zamkniętych pomieszczeniach - w szczególności nie chodzić w nich po dywanach. Metalowe kolce mogłyby zaplątać się w pętelkach dywanu. Istnieje ryzyko upadku! Ponadto metalowe kolce mogłyby uszkodzić podłogi.

UWAGA - ryzyko szkód materialnych

- Butów śniegowych należy używać tylko w połączeniu z odpowiednim, mocnym obuwiem trekkingowym.
- Buty śniegowe należy stosować tylko na wystarczająco zaśnieżonym podłożu. W przeciwnym razie może dojść do uszkodzenia podłoża pod śniegiem wzgl. do szybszego zużycia kolców w podeszwach butów śniegowych.
- Do czyszczenia nie należy używać agresywnych lub rysujących powierzchnię środków czyszczących wzgl. twardych szczotek itp.
- Działanie farb, lakierów, naklejek, środków czyszczących, rozpuszczalników i innych środków chemicznych może mieć negatywny wpływ na materiał butów śniegowych. Dlatego nie wolno malować lub lakierować butów ani umieszczać na nich naklejek.

Kontrola i pielęgnacja

- Przed każdym użyciem należy sprawdzić, czy obecne są wszystkie nakrętki i nity na spodzie butów śniegowych. Nakrętki muszą być mocno dociągnięte.
- Należy regularnie sprawdzać buty śniegowe pod kątem pęknięć i innych uszkodzeń. Jeśli buty śniegowe są uszkodzone, tworzywo sztuczne stało się łamliwe lub wykazuje pęknięcia, albo gdy brakuje jednej ze śrub, należy zutylizować produkt.
- Przed i po każdym użyciu należy sprawdzać stan ochrony przed poślizgiem. W przypadku stwierdzenia wyraźnych oznak zużycia (stan metalowych kołców mniej niż 50% stanu pierwotnego) należy zutylizować produkt.
- Po każdym użyciu należy czyścić buty śniegowe w letniej wodzie. Przed schowaniem ich poczekać, aż całkowicie wyschną. Nie suszyć butów śniegowych np. na grzejniku!
- Buty śniegowe należy przechowywać w chłodnym i suchym miejscu w torbie do przenoszenia i przechowywania. Chronić je przed bezpośrednim działaniem promieni słonecznych. Mocne nasłonecznienie może spowodować, że tworzywo sztuczne butów stanie się kruche i łamliwe lub wyblaknie.

Usuwanie odpadów

Opakowanie należy usunąć zgodnie z zasadami segregacji odpadów. Należy wykorzystać lokalne możliwości oddzielnego zbierania papieru, tektury oraz opakowań lekkich.

Zużyty **produkt** należy usuwać zgodnie z obowiązującymi w tym zakresie przepisami. Bliższych informacji udziela gminna lub miejska administracja samorządowa.

Widok całego zestawu (zakres dostawy)

Lewy but śniegowy

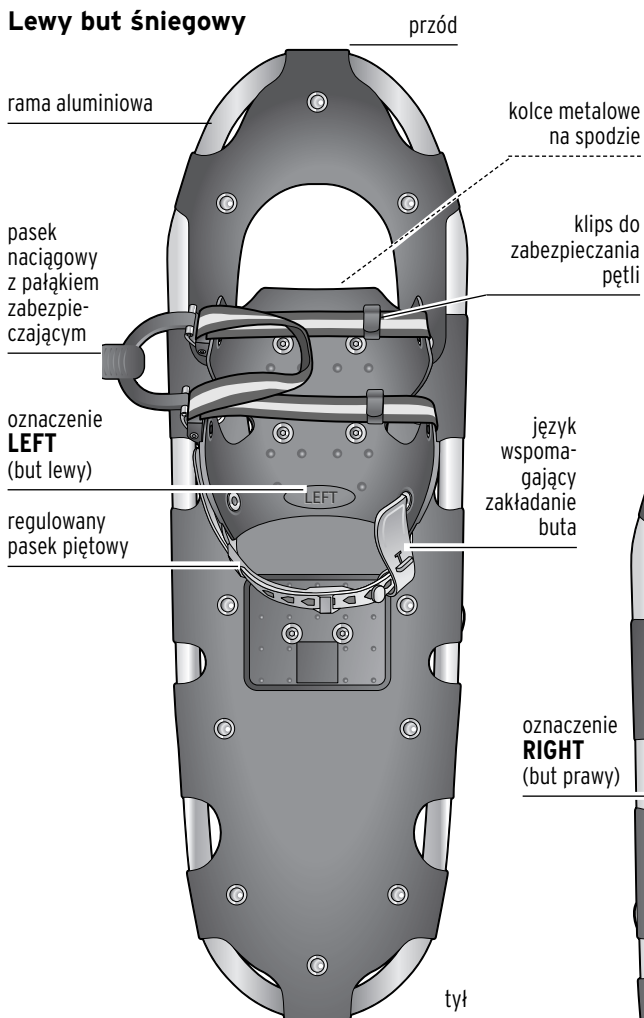

Prawy but śniegowy

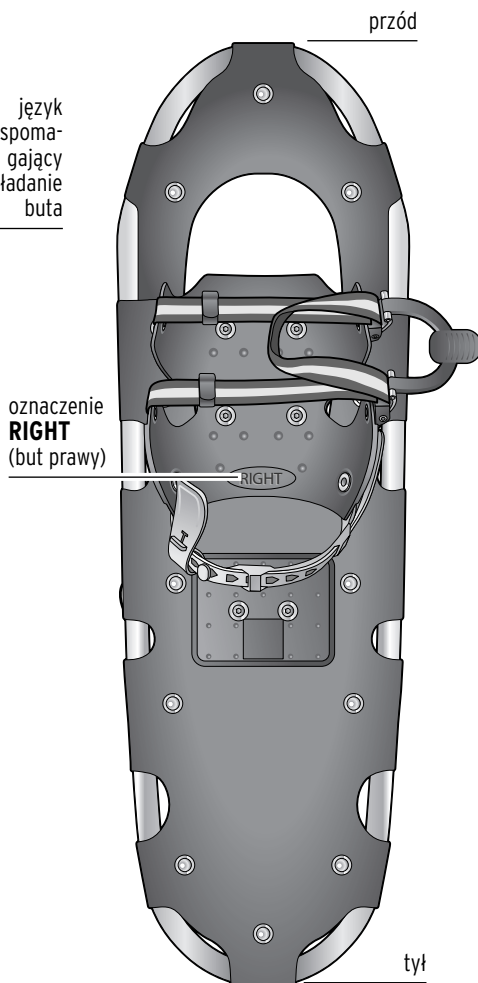

Nie ujęto na ilustracji:

- wodoodporna torba do przenoszenia i przechowywania

Użytkowanie

Przygotowanie butów śniegowych

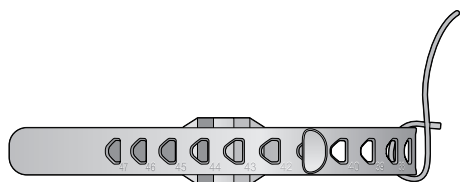

- ▷ W pierwszej kolejności ustawić wielkość buta za pomocą paska piętowego.

Zakładanie butów śniegowych

Buty śniegowe mogą być przymocowane do wszystkich standardowych butów trekkingowych o rozmiarze od 36 do 47. Należy dopilnować, aby buty trekkingowe wygodnie i bezpiecznie przylegały do stopy i aby były ocieplone odpowiednio do panujących temperatur.

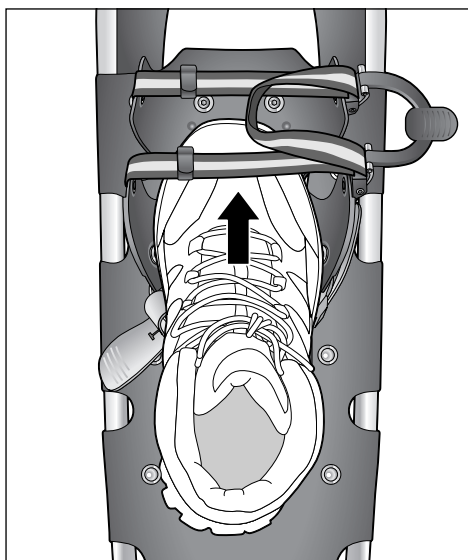

2. Postawić stopę w bucie śniegowym. Założyć pasek piętowy na tylną część buta trekkingowego.

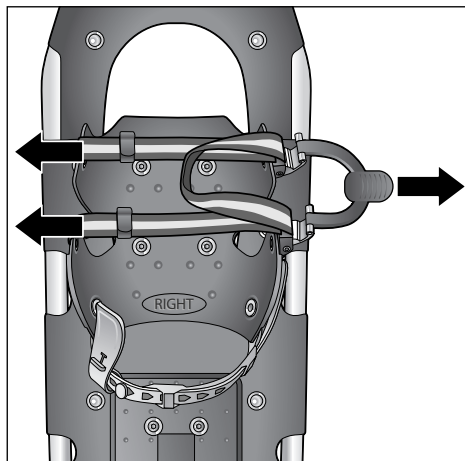

1. Wyciągnąć pętlę paska naciągającego z klipsów. Odpiąć pałąk zabezpieczający i poluzować pasek naciągowy. W tym celu odsunąć pałąk zabezpieczający w bok i pociągnąć za końce paska naciągowego.

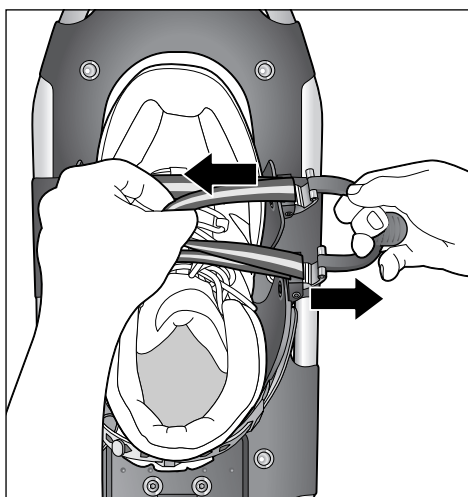

3. Dociągnąć pasek naciągowy. W tym celu odsunąć pałąk zabezpieczający w bok i pociągnąć za pętlę paska naciągającego.

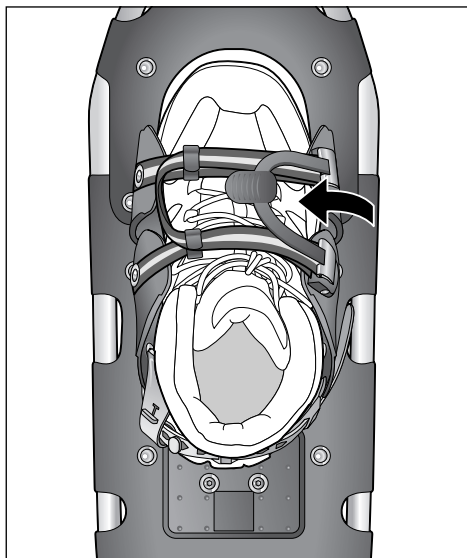

4. Przechylić pałąk zabezpieczający do wewnątrz i mocno go docisnąć. Zabezpieczyć pętlę paska naciągowego w klipsach.

5. Sprawdzać bezpieczne i stabilne zamocowanie butów śniegowych również w drodze.

W razie potrzeby poprawić regulację paska piętowego, tak aby zapewnione było stabilne, ale niewierające umocowanie stopy.

▷ Aby zdjąć buty śniegowe, należy otworzyć pałąk zabezpieczający i poluzować pasek naciągowy.

Co należy wiedzieć o wędrowaniu w butach śniegowych

Każdy, kto potrafi chodzić, potrafi również chodzić w butach śniegowych. Mimo to zalecamy przestrzeganie kilku ważnych zasad. Dotyczą one zwłaszcza sytuacji, gdy użytkownik używa butów śniegowych w górach.

Poniżej zamieściliśmy kilka ważnych zasad i wskazówek związanych z użytkowaniem butów śniegowych.

Początkujący

- Zaleca się wzięcie udziału w kilku wędrowkach z przewodnikiem. Można tam zdobyć potrzebne doświadczenie i pewność w obchodzeniu się z butami śniegowymi. Ponadto można tam często uzyskać wiele przydatnych i wartościowych informacji od osób dobrze znających dany teren.
- Początkowo należy ćwiczyć na dobrze znanym terenie, zanim użytkownik zdecyduje się na dłuższą wędrowkę. Nie należy przeceniać własnych możliwości. Poruszanie się po terenie w butach śniegowych kosztuje nieco więcej wysiłku niż normalne chodzenie lub wędrowanie. Planując trasę, należy uwzględnić zachowanie sił na drogę powrotną. Zejście może być dłuższe i bardziej męczące niż wejście.

Technika chodu

- Krok w butach śniegowych powinien być podobny do normalnego kroku przy wędrowaniu. Należy starać się nie stawiać kroków szerzej niż bez butów śniegowych. Długie chodzenie szerokim krokiem wymaga więcej wysiłku.
- Nie jest konieczne, aby przy każdym kroku całkowicie podnosić but śniegowy. Lekkie „szuranie” jest dozwolone i pozwala zaoszczędzić wiele siły.

- **Wejście na górę:** Na niezbyt strome zbocza górskie można wchodzić po linii spadku, tzn. po bezpośredniej drodze prowadzącej w kierunku szczytu - bardziej strome zbocza należy przecinać.

Na twardym podłożu należy pamiętać, aby w momencie stawiania kroku na śniegu buty z kolcami znajdowały się w pozycji poziomej. Dzięki temu buty śniegowe zachowują dobrą przyczepność, co pozwala na łatwiejsze utrzymanie równowagi.

Na oblodzonym podłożu należy wbijać kolce w lód jak raki.



W przypadku zbocza, na którym leży głęboki śnieg, należy poruszać się kaczym chodem, tzn. noskami butów śniegowych skierowanymi na zewnątrz.



Możliwa jest także mieszana forma chodu, tzn. jedna stopa prosto do przodu, a druga na zewnątrz.

- **Zejsście z góry:** Standardowo schodzi się po linii spadku. W przypadku miękkiego śniegu można lekko odchylić się do tyłu i przy każdym kroku lekko ześlizgiwać się w dół.

W przypadku twardego śniegu należy przyjąć centralną pozycję nad butami śniegowymi. Wbijać kolce czysto i obciążać je równomiernie.

- **Trawersy/przecinanie zbocza:** Niezależnie od tego, czy mamy do czynienia z lekkim spadkiem, czy wzniesieniem, lepiej jest przejść po zboczu w linii poziomej, a następnie pokonać krótki, stromy odcinek po linii spadku niż długo, równomiernie przecinać zbocze w górę lub w dół.

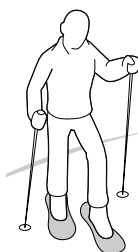

Jeżeli nie ma innej możliwości, należy przecinać zbocze dwuśladowo. Buty śniegowe należy wówczas rozstawić jak przy standardowej wędrówce po śniegu, a krawędź buta od strony góry przyciskać trochę mocniej do śniegu.

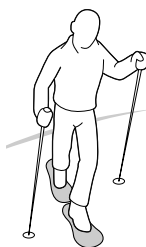

W przypadku bardziej stromego zbocza albo bardzo ciężkiego lub głębokiego śniegu należy przecinać zbocze jednośladowo. Buty śniegowe należy wówczas stawić

dokładnie jeden przed drugim, jak podczas chodzenia po linii.

Podłoże

- Na początku należy unikać stromych zboczy, zwłaszcza gdy są one oblodzone. Jeśli nie da się ich ominąć, należy je pokonywać ukosem lub nawet serpentynami.

- W przypadku bardzo twardego podłoża można spokojnie zdjąć buty śniegowe i ponieść je w rękach.

Wędrówki

- Długie wędrówki należy planować z wyprzedzeniem. Zawsze przed wyruszeniem w drogę należy zapoznać się z aktualnym zagrożeniem lawinowym i z aktualną pogodą. Należy pamiętać, że pogoda w górach bardzo szybko się zmienia.
- Na miejscu należy zasięgnąć informacji na temat potencjalnych i nieoczywistych niebezpieczeństw (lodowce itp.). Należy przestrzegać ostrzeżeń osób znających okolicę.
- Jako turysta na obcym terenie użytkownik powinien przed wyruszeniem na wędrówkę powiadomić o swoich zamiarach osobę, u której wynajmuje pokój wzgl. portiera w hotelu, w którym się zatrzymał.
- Należy wędrować tylko przy dobrej widoczności i regularnie robić krótkie przerwy na uzupełnienie płynów. W okresie zimowym organizm traci dużo płynów wraz z oddechem.

Wyposażenie

- Należy się ciepło ubrać i ewentualnie wziąć ze sobą odzież na zmianę, aby móc w razie potrzeby przebrać przeпоconą bieliznę.
- Odpowiednie ubranie, wyposażenie (woda lub termos z gorącym napojem, prowiant, kompas, okulary przeciwsłoneczne, krem przeciwsłoneczny, apteczka pierwszej pomocy) oraz mapa to absolutna

konieczność. Również dobra latarka może okazać się bardzo pomocna, ponieważ w zimie szybko się ściemnia.

W potrzebie pomogą także koc ratunkowy i lokalizator lawinowy. Ponadto należy dowiedzieć się, czy na terenie wędrówki możliwa jest łączność przez telefony komórkowe.

- Dobrym uzupełnieniem butów śniegowych podczas wędrówki są kije trekkingowe.

Szacunek dla przyrody

- Podczas wędrówek należy szanować środowisko naturalne. Nie należy przykładowo przechodzić przez świeżo zalesione tereny. Należy również omijać żerowiska dzikich zwierząt i unikać wytwarzania hałasu. Ponadto należy przestrzegać oznakowań i tabliczek ostrzegawczych, ustawianych często przez gminy czy nadleśnictwa specjalnie dla turystów.
- Biegacze długodystansowi nie będą zadowoleni, gdy użytkownik wykorzysta ich trasę jako drogę wędrówki. Również narciarzom zjazdowym będzie z pewnością przeszkadzać przechodzenie w poprzek przez stok narciarski. Dodatkowo w takim przypadku istnieje podwyższone ryzyko nieszczęśliwego wypadku!

Made exclusively for:
Tchibo GmbH, Überseering 18,
D-22297 Hamburg, www.tchibo.pl

Numer artykułu: PL 287 146